

# Axolute



CATALOGO



AXOLUTE  
L'ORIGINALE  
Design e tecnologia



## Indice

5-17 Design	Axolute AIR - Sottile come nessuna	6
	Axolute AIR - Modularità e installazione	8
	Axolute Monochrome	10
	Axolute White & Nighter	12
	Axolute finiture	14
	Axolute personalizzazioni	16
18-35 Tecnologia	Comandi tradizionali	19
	Nuovi comandi assiali	20
	Nuova presa FLAT	21
	Nuove prese TV	22
	Nuovi caricatori USB ed ad induzione	23
	La luce che serve al momento giusto	24
	Nuova torcia estraibile	26
	Axolute efficienza energetica	27
	Deviatore Energy Saving	27
	Dimmer universale	28
	Smarter2 - il termostato connesso con Wi-Fi integrato	29
	MyHOME_Up	32
	Axolute negli hotel	34
36-41 Aspetti installativi	Modularità installative	38
	Standard prese	39
	Nuova scatola da cartongesso	40
	Axolute + cover universale	41
42 -112 Catalogo	Axolute civile	42
	Smart Home	59
	Axolute MyHOME_Up	63
	Sistema antifurto MyHOME_Up	76
	Installazione e gamma colori placche	82
92-95 Dati dimensionali		



# AXOLUTE

# Axolute **Air**

## SOTTILE COME NESSUNA

**solo 3,5 mm di spessore**



### In metallo

robusta, solida,  
consistente e duratura

### Linee razionali

geometrie e superfici pulite,  
dettagli estremamente curati

### Tasti Axolute

con finitura lucida nei colori  
bianco, tech, antracite

### Tre finiture

- monochrome
- soft
- brushed

## AXOLUTE AIR è la gamma ultrasottile di AXOLUTE.

Alla finitura MONOCHROME (Bianco Axolute, Tech e Antracite) si aggiungono due nuove finiture

### soft:

finiture esclusive opache che si armonizzano con gli attuali trend dell'interior design (BIANCO OPACO, SABBIA e ECLIPSE).

#### Caratteristiche:

- Aspetto: opaco/seta
- Materiale: Zama
- Sensazione al tatto: delicato effetto vellutato



Bianco opaco

Eclipse

### brushed:

finiture spazzolata un classico di BTicino modernizzata seguendo le tendenze estetiche più avanzate.

#### Caratteristiche:

- Aspetto: satinato e delicatamente spazzolato
- Materiale: Zama
- Sensazione al tatto: metallo



Cromo spazzolato

Titanio spazzolato

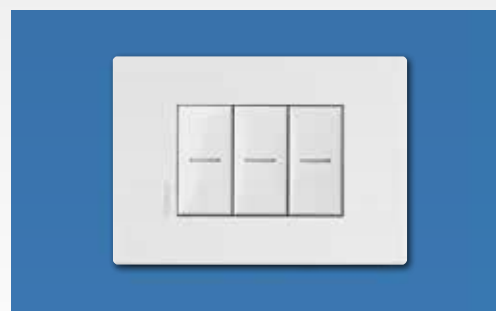

Prima di verniciare la placca bianco opaco - AW



Dopo la verniciatura della placca

## Placca bianco opaco -AW- verniciabile

### CONSIGLI PER L'UTILIZZO.

La placca BIANCO OPACO è anche verniciabile.

#### VERNICIATURA

Prima di verniciarla con le pitture per la casa, si consiglia una leggera carteggiatura/opacizzazione della superficie per una maggiore adesione. Si consiglia di utilizzare prodotti ricchi in resine (es. smalti ad acqua).

#### Note

- I dispositivi (tasti, prese ecc.) non vanno verniciati
- Verniciare la placca separatamente e montarla quando è asciutta

#### PULIZIA DELLA PLACCA

Si consiglia l'utilizzo di detersivi a base acquosa. È sconsigliato l'uso di alcool etilico o di altri solventi che possano danneggiare o ammorbidire la pittura.

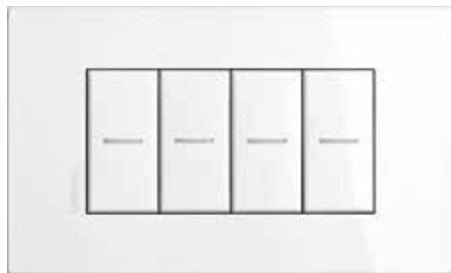
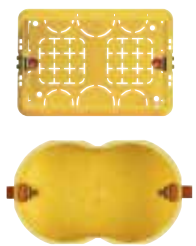
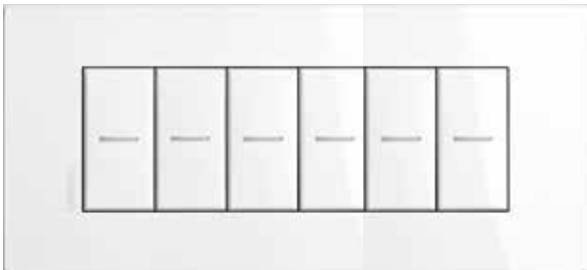

Axolute **Air**  
INSTALLAZIONE  
STANDARD

**2 moduli****4 moduli****3+3 moduli****6 moduli**

Scatole tradizionali



Supporto dedicato



Dispositivi a catalogo



Placche AIR



AXOLUTE  
MONOCHROME  
UN LUSSO CHE CONVIENE  
PERMETTERSI



Apparecchi e placca con finitura Bianco (HD)



Apparecchi e placca con finitura Tech (HC)



Apparecchi e placca con finitura Antracite (HS)

AXOLUTE Monochrome  
è caratterizzata  
dalle finiture bianco, tech,  
antracite coordinate  
cromaticamente  
con i comandi.

**Qualità ed eccellenza Axolute  
ad un prezzo sorprendente**

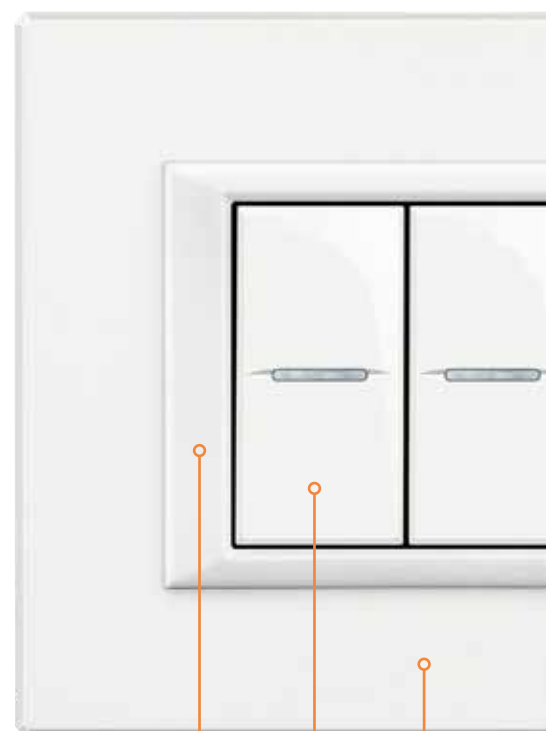

Apparecchio, cornice e placca  
in un'unica finitura



Comando Whice

# AXOLUTE WHICE & NIGHTER

MONOCROMATISMO E VETRO:  
VALORE ASSOLUTO

**La brillantezza  
del vetro esalta i due  
colori più estremi.**

Solo bianco e solo nero,  
nelle placche e nei comandi,  
sono lo specchio dell'eccellenza  
estetica e tecnologica.

Placche in vetro  
da abbinare ai comandi  
AXOLUTE chiari e scuri  
per un impianto  
esteticamente coordinato

Placche in vetro Whice

**AXOLUTE Whice**Placche Nighter  
in vetro nero**AXOLUTE Nighter**

Comando Nighter

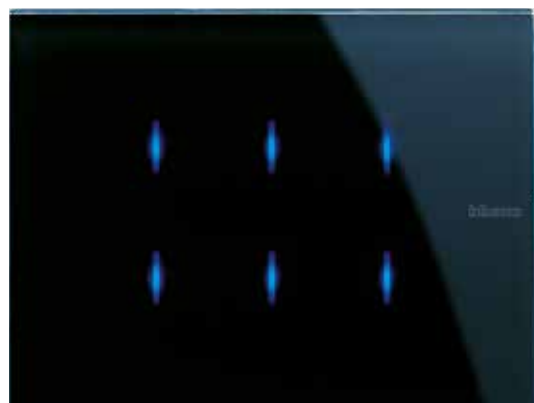

I comandi Nighter e Whice sono dispositivi MY HOME che permettono di comandare: luci, tapparelle, diffusione sonora, scenari, funzioni citofoniche base (es. apertura cancello).

# AXOLUTE FINITURE

## Placche **rettangolari**



### L'alluminio

**Protagonista dell'arredamento moderno.**  
Spessori minimi e finiture anodizzate o verniciate risaltano grazie al taglio a diamante su tutti gli spigoli.

### Il legno

**Materiale caldo e naturale.**  
Disponibile nelle essenze più adottate negli arredamenti di pregio.

### Il vetro

**Materiale tecnologico e naturale al tempo stesso.**  
È lavorato in lastra di soli 4 mm di spessore, con precisione e cura dei particolari.

### La pietra

**Sinonimo di pregio.**  
Alla naturalità del materiale si contrappone la brillantezza tecnologica dei tasti. Vengono proposte due pietre italiane di assoluto valore: marmo Carrara e ardesia a spacco.

Monochrome



Anodizzati



Alluminio



Pietre



Legni



Laccati



Vetro



Nighter & White

## Placche **ellittiche**

### La plastica

**Espressione di design.**  
 Moderne tecnologie danno profondità al colore e donano alla placca la brillantezza dell'acqua.

### I metalli

**Sinonimo di assoluto valore.**  
 Vengono proposte preziose finiture classiche come l'oro e l'argento a cui si affiancano nuove e tecnologiche vernici abbinate al colore degli apparecchi.



Metallizzati



Bianchi



Liquidi



Lucenti

# AXOLUTE PERSONALIZZAZIONI

Unica, originale e su misura

## SWAROVSKI

Le placche create con Swarovski Elements sono realizzate interamente a mano e vengono prodotte su richiesta speciale.

MADE WITH  
**SWAROVSKI**  
ELEMENTS

AXOLUTE  
Swarovski  
crystal



AXOLUTE  
Swarovski  
light peach



La luminosità dei cristalli Swarovski per impreziosire il punto luce di uno stile unico e inconfondibile.

Disponibili nei moduli da 2, 3, 4 e 3+3.

## SU ORDINAZIONE

A disposizione dei vostri clienti ci sono 4 tipi di personalizzazione, realizzabili su richiesta.



### 1. Tampografia

Su tutte le placche è possibile apporre loghi o simboli a uno o più colori.

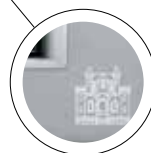

Cornice con finitura alluminio coordinata con i tasti chiari



### 2. Cornice

La cornice cromata può essere realizzata in colori differenti: bianco, alluminio e antracite (come i meccanismi di AXOLUTE) oro lucido o satinato.

Placca ellittica in finitura Bianco Limoges



### 3. Colore

Si possono realizzare:

- placche rettangolari nei colori alluminio, antracite e nero, tipici delle placche ellittiche
- placche ellittiche in colore Bianco Limoges.

Placca rettangolare in noce europeo



### 4. Legno

Si possono richiedere:

- placche rettangolari in acero, ciliegio e noce
  - placche ellittiche in wengè, teak e frassino
- entrambe le forme nelle essenze mogano, noce europeo, rovere, pero (come Livinglight e Magic).

## PLACCA KRISTALL VKA

Si possono inserire sotto il vetro lamine metalliche (rame, oro, argento), tessuti, ricami e tappezzerie. La parte in vetro può diventare una **“dima”** da consegnare al proprio artigiano, per realizzare la placca nel materiale desiderato dal cliente, purché in spessore 4mm.

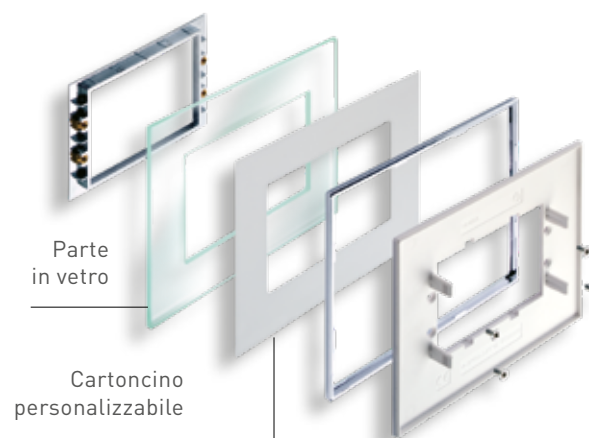

# TECNOLOGIA

# COMANDI TRADIZIONALI

## PUNTO LUCE

**Impeccabile sotto ogni prospettiva grazie a:**

**comando assiale /**  
per garantire la perfetta planarità

**gemma illuminabile /**  
azzurra per i comandi antracite e tech,  
bianca opalina per i comandi bianchi

## COMANDO ASSIALE

Caratterizza il design della linea AXOLUTE. Garantisce la perfetta planarità del punto luce grazie ad una tecnologia avanzata, sintesi di una meccanica molto precisa e sofisticata.



## COMANDO SWEET CLICK

Il comando elettronico che crea la percezione di un dispositivo digitale anche nell'impianto di tipo tradizionale.



## COMANDO BASCULANTE

Scelta tradizionale, è la continuità ideale delle linee civili BTicino.



# NUOVI COMANDI ASSIALI

Profondità RIDOTTA,  
ergonomia SUPERIORE



## Il più sottile di sempre

Il nuovo comando assiale ha il minimo ingombro nella scatola: **- 30% rispetto al vecchio assiale"**

- È facile da installare, sia in un nuovo impianto sia in ristrutturazione, anche **con scatole piene di cavi**
- È perfetto per essere installato con le placche ultrasottili e i supporti ribassati di AIR (Axolute e Livinglight)

Filo muro



Es. versione vite/piastrina in supporto ribassato AIR

## Ergonomico

Le qualità prestazionali dei nuovi comandi assiali trasmettono sensazioni simili all'azionamento di un comando elettronico.

- **Riduzione della corsa** per l'azionamento - **35%** (2,2 mm anziché 3,5 mm)
- **Riduzione della forza** richiesta per l'azionamento - **40%** (5N anziché 8/9N)
- **Riduzione della rumorosità** percepita: **-18%**
- Retro illuminazione opzionale tramite i **nuovi LED**

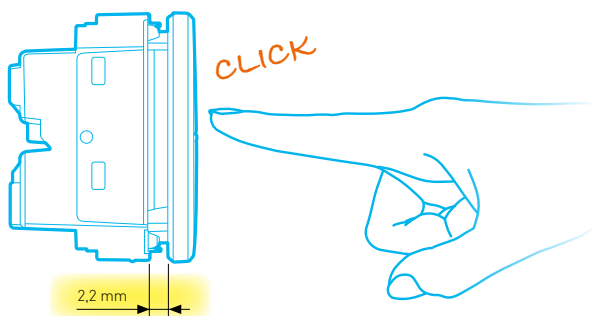

## Universale: massime prestazioni

I nuovi comandi - 10 AX Mini Gap (distanza dei contatti ridotta a 1,8 mm) - sono adatti a tutti i tipi di lampade, **controllando carichi fino a 2.500 W**, migliorando le prestazioni anche in situazioni oggi potenzialmente critiche (es. strisce LED).

Luminosità	220 +	400 +	700 +	900 +	1300 +	
	LED	4 W	6 W	10 W	13 W	18 W
	CFL	6 W	9 W	12 W	15 W	20 W
	Halogen	18 W	28 W	42 W	53 W	70 W
	Standard	25 W	40 W	60 W	75 W	100 W

Tabella che mette in relazione il tipo di lampada con il relativo carico in funzione della luminosità prodotta.

**NOTA:** i nuovi comandi assiali permettono di controllare carichi fino a 2.500 W (non sono quindi più necessari i 16 AX).

# NUOVA PRESA FLAT

Bella, pratica e sicura

Le nuove prese FLAT, standard tedesco/italiano (10/16 Ampere) **sono caratterizzate da una parete esterna mobile**, che durante l'inserimento della spina si sposta verso l'interno.

## Tale caratteristica conferisce:

- **perfetta planarità** al punto luce anche con le prese standard tedesco/italiano, aggiungendo valore all'installazione, che risulterà **perfettamente** in linea con i canoni estetici e

## Maggior sicurezza

La presa flat garantisce sicurezza e protezione in misura superiore a tutte le altre prese sul mercato grazie a:

- maggior distanza fra parete mobile e contatti, a spina non inserita (solo inserendo la spina la parete mobile si abbassa)
- sistema di sicurezza che impedisce l'accesso ai fori di entrata della spina con corpi estranei
- ritorno in posizione originale della parete mobile togliendo la spina, attivando così il sistema di sicurezza
- contatti di terra sempre protetti.

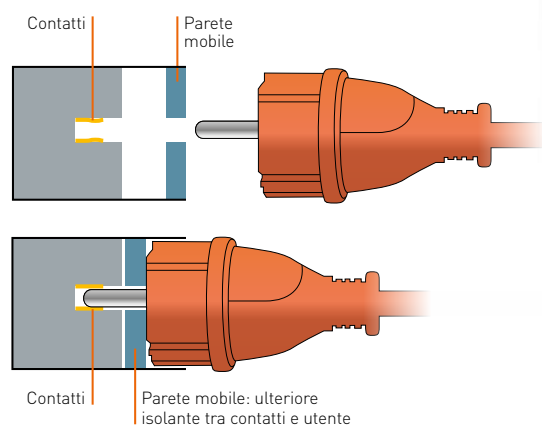

- di pregio tipici di AIR, Axolute e Livinglight
- maggior **praticità** grazie all'inserimento spina facilitato dai fori sempre ben visibili. Inoltre si adatta a tutti i tipi di spine utilizzate in Italia (tipo C, L, F, con cavo in linea o a squadra).
- maggiore **pulizia** dovuta al mancato deposito di polvere e grasso all'interno delle prese.

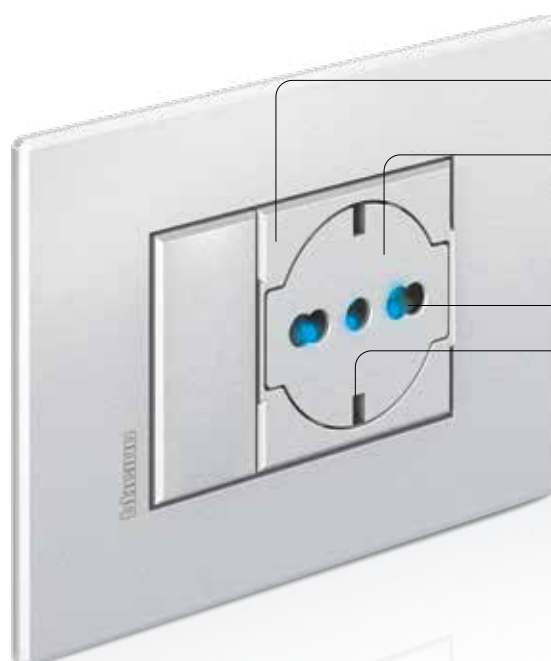

### Caratteristiche

- Corpo allineato con i comandi e la placca.
- Parete mobile allineata con il corpo. Rientra all'inserimento della spina, si riallinea quando la spina viene estratta.
- Fori retroilluminabili.
- Contatti di terra sempre protetti per una maggiore sicurezza.

## Retroilluminazione LED dei fori

I fori possono essere retroilluminati, facilitandone così l'individuazione anche in condizioni di scarsa luminosità. Apposite sedi ricavate sul fondo della custodia permettono un cablaggio del LED agevolato. Il LED, opzionale, è disponibile in 4 colori: bianco, blu, verde, arancione.

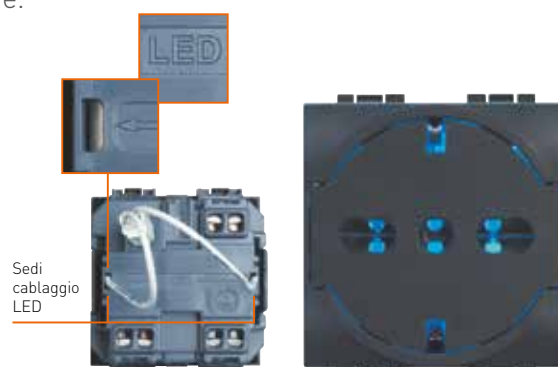

# NUOVE PRESE TV

Una gamma semplice  
per prestazioni evolute

## Prestazioni ottimali e conformità

Bassa attenuazione, ottimizzata oltre i requisiti della norma EN50083-4 (<1 dB in DVBT e Banda Satellitare). Adatte anche per i nuovi apparecchi televisivi in UHD (Ultra High Definition). Riduzione dell'amplificazione richiesta per il funzionamento.

Tutte le nuove prese TV sono conformi alle normative Europee di riferimento (EN 50083-2, EN 50083-4).

## Un solo codice per ogni presa TV

Semplificazione: per tutte le prese TV, le mostrine estetiche sono fornite a corredo del motore.

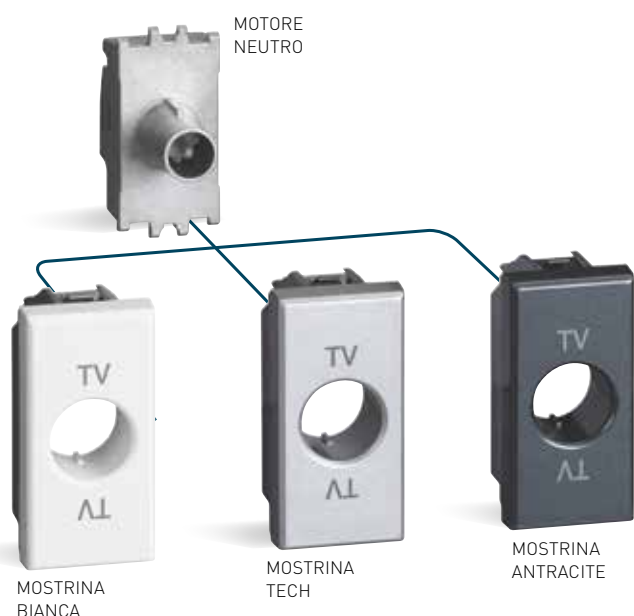

## Una gamma completa

La nuova offerta di prese TV si adatta perfettamente alle diverse modalità di realizzazione dell'impianto TV (singola abitazione o impianto condominiale) e alle differenti modalità di cablaggio (impianti a stella o passanti).



## Nuovo sistema di cablaggio

- Il nuovo sistema di cablaggio delle prese TV, permette una connessione intuitiva grazie all'apertura completa del morsetto ed alla visualizzazione diretta della zona di inserimento del cavo.
- Efficienza migliorata grazie alla schermatura dei morsetti in Classe A (protezione 4G; LTE ready).

## Guida alla scelta

É sufficiente scegliere la funzione (es. presa diretta, presa passante, presa satellite, etc.) senza più preoccuparsi del colore dei meccanismi: per il colore bianco, Tech o antracite, **il codice è sempre lo stesso!**

# NUOVI CARICATORI USB ED AD INDUZIONE

Più veloci nella ricarica  
e massima flessibilità in  
tutte le occasioni d'uso

## Più soluzioni per ogni ambiente

I caricatori USB, adatti a Smartphone, Mp3 Players, navigatori, Tablet ecc., garantiscono una ricarica veloce ed una maggiore intensità, adattandosi perfettamente alle richieste energetiche delle batterie di ultima generazione. Inoltre, grazie alla varietà di caricatori proposti a catalogo, garantiscono la massima flessibilità d'uso, adattandosi ad ogni esigenza e ad ogni ambiente.

### Flessibilità d'uso

Dall'abitazione privata all'ufficio, dall'hotel agli spazi comuni i caricatori USB di BTicino soddisfano le moderne esigenze di ricarica per ogni dispositivo.

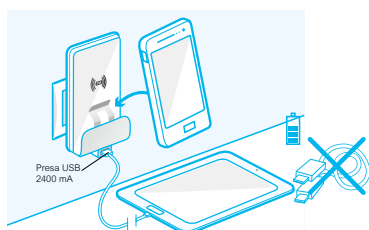

Per il caricamento ad induzione, senza fili, di dispositivi dotati di appositi ricevitori. Dotato anche di presa USB 2.400 mA

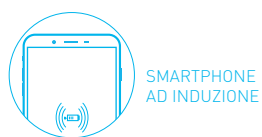

**CONSIGLIATO** sul top della cucina, in soggiorno, hotel... Grazie al supporto e alla carica ad induzione.

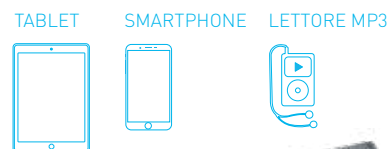
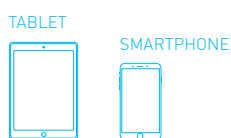

**ADATTO** a tutti gli ambienti grazie all'ingombro ridotto. Consigliato in camera o cucina.

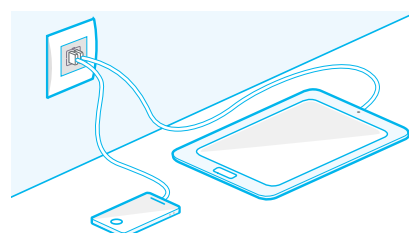

Per la ricarica rapida di Smartphone e tablet. Permette di liberare prese di corrente.

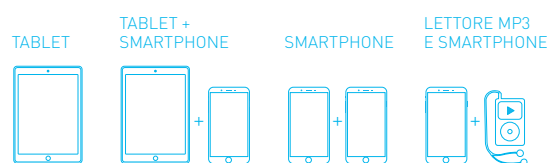

**QUANDO** hai più telefoni da caricare oppure ti serve una ricarica rapida. Ideale per il soggiorno o per l'ufficio.

# LA LUCE CHE SERVE AL MOMENTO GIUSTO

I nuovi dispositivi di illuminazione a LED contribuiscono al comfort ed alla sicurezza della casa contribuiscono a creare ambienti confortevoli, sia in ambito residenziale che terziario. La gamma di prodotti dedicata



## LAMPADA da lettura dimmerabile

### La luce ideale per il tuo relax.

Con la nuova lampada da lettura BTicino sei tu a decidere dove illuminare. Lo stelo flessibile permette infatti di direzionare il fascio luminoso della lampada; il comando è integrato e consente di regolare l'intensità luminosa dei LED per ottenere l'illuminazione perfetta per le tue esigenze.



LAMPADA DA LETTURA DIMMERABILE



## LAMPADA orientabile 360°

### La luce dove la vuoi tu.

Questa lampada innovativa da incasso può essere ruotata a 360 gradi, permettendo di illuminare dove effettivamente necessario. Tale caratteristica la rende particolarmente indicata per l'illuminazione di superfici di lavoro (es. piano cottura, scrivania, ecc). Come una normale lampada, può essere controllata utilizzando comandi standard.



LAMPADA ORIENTABILE

all'illuminazione si amplia: dai dispositivi di illuminazione direzionale alle lampade segnapasso e da lettura, **l'Home Lighting BTicino** permette di creare ambienti originali, sicuri e funzionali alle esigenze di chi vive la casa.



## LAMPADA direzionale

### Nuova segnapasso direzionale.

Da oggi puoi aggiungere un tocco di design all'illuminazione della tua casa: la nuova lampada LED direzionale garantisce tutta la sicurezza di cui hai bisogno e permette al tempo stesso di creare ambienti confortevoli. Ideale per luoghi di passaggio come scale e corridoi, oppure per garantire la corretta illuminazione durante le ore notturne.



LAMPADA DIREZIONALE

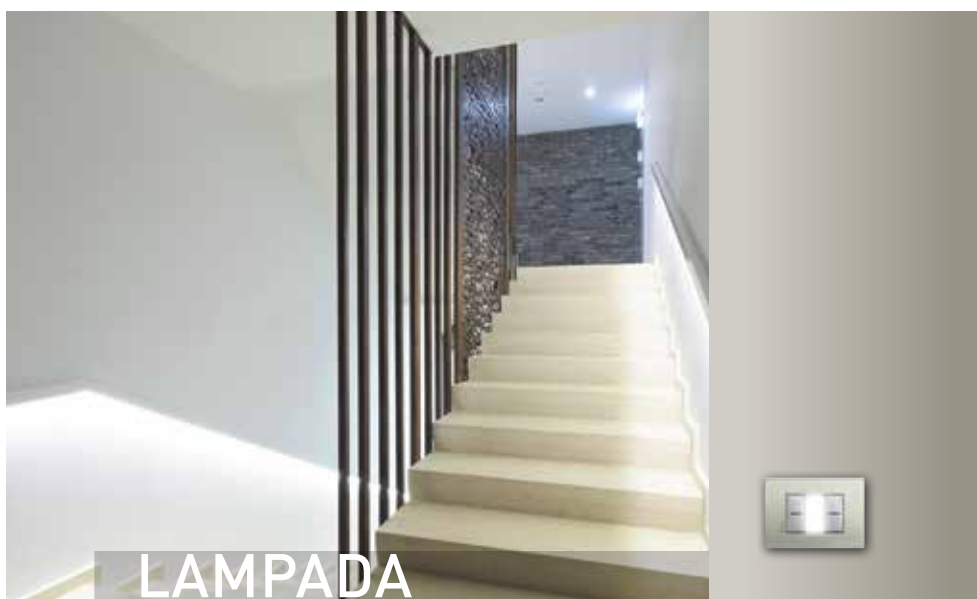

## LAMPADA di sicurezza 1 modulo

### Prevenzione dai black-out nel minimo spazio.

Grazie alle dimensioni compatte è adatta sia per l'uso nel residenziale che nel terziario. Si attiva in caso di black-out e garantisce un'ampia illuminazione per 2 ore.



LAMPADA DI SICUREZZA



AXOLUTE AIR 2 MODULI  
CON TORCIA ESTRAIBILE

# NUOVA TORCIA ESTRAIBILE

Comfort e sicurezza  
allo stesso tempo

## Sistema di estrazione push&pull e luce LED

Il sistema **push-pull -premi ed estrai-** permette un'estrazione facilitata della torcia dalla base ad incasso. La luce LED ne migliora le prestazioni: alta intensità luminosa e minor consumo.

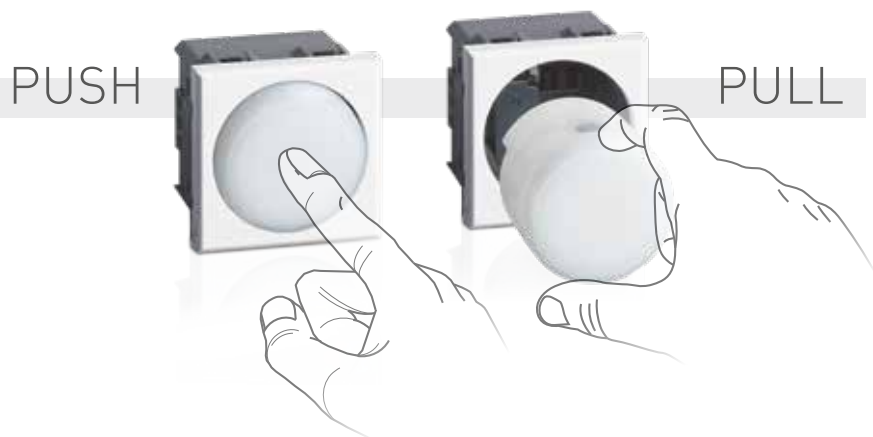

## MODERNA, TECNOLOGICA.

La nuova torcia estraibile garantisce tutta la sicurezza di cui hai bisogno in caso di black-out. Il design, completamente rinnovato, permette una perfetta integrazione con le linee civili BTicino. Dotata del sistema di estrazione push&pull, la nuova torcia garantisce la planarità del punto luce in cui viene installata grazie al suo spessore ridotto.

## Un codice unico per 3 finiture

La nuova torcia viene fornita in confezione con una base neutra, da completare con una tra le mostrine di finitura nei colori bianco, tech e antracite disponibili a corredo. Ciò permettere di gestire un solo codice prodotto, anziché tre.

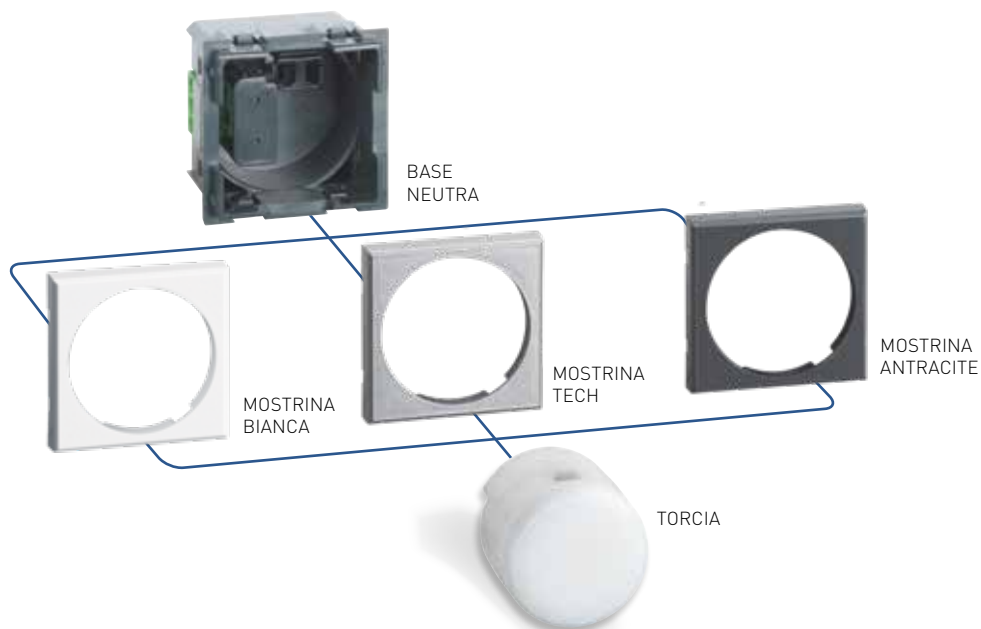

# AXOLUTE = EFFICIENZA ENERGETICA



## Minor consumo a parità di resa luminosa

Con un rendimento luminoso costante di 100 W (consumo di 100 W incandescenti = 70 W alogene = 17 W LED) si ottiene fino al 65% di risparmio, regolando il dimmer al 25%.

## Massima innovazione anche nel rispetto dell'ambiente

BTicino propone soluzioni per una gestione eco-intelligente dell'illuminazione e per il controllo dei consumi domestici di energia. Oggi è possibile rispettare l'ambiente e le nuove normative sulla certificazione energetica degli edifici, risparmiando energia, senza rinunciare ai comfort della modernità.



**GREEN SWITCH:**  
illuminare solo  
quando serve

Green Switch è la soluzione intelligente ed all'avanguardia per gestire senza sprechi l'illuminazione in ambito residenziale e terziario. La luce viene accesa dall'utente e, quando nel locale non c'è nessuno, si spegne automaticamente.



**Sensore di movimento a infrarossi passivi**  
- modalità auto



**Interruttore ad infrarossi 1 modulo**  
- IR per la nuova generazione di lampade led  
- per tutti i tipi di lampade



**Green Switch a doppia tecnologia**  
- infrarosso e ultrasuoni  
- modalità eco  
- modalità auto

## Deviatore energy saving

funziona come un normale deviatore permettendo l'accensione e lo spegnimento manuale del carico gestito ma è anche in grado di spegnere automaticamente la luce se dimenticata accesa. Quando non viene rilevato alcun movimento per un tempo di 10 minuti infatti, questo nuovo deviatore disattiverà autonomamente il carico a cui è collegato. È il prodotto ideale sia in caso di nuovi impianti che in sostituzione di comandi esistenti ed in più non necessita del cavo di neutro, azzerando totalmente i consumi a luce spenta.



DEVIATORE ENERGY SAVING

## Adatto a tutti i principali tipi di carico

		R		L		C/L		
		Incandescenza 230V	Alogene 230V	Alogene trasformatore ferromagnetico	Alogene trasformatore elettronico	Lampade fluorescenti	Led	Fluorescenti compatte
230 V <sup>~</sup>	MAX.	150 W	150 W	150 VA	150 VA	100 VA	650 mA	650 mA
	MIN.	12 W	12 W	12 VA	12 VA	12 VA	50 mA	50 mA



# DIMMER UNIVERSALE



## La gestione efficiente di tutti i tipi di carico

Con i nuovi dimmer universali di BTicino è possibile comandare e regolare l'intensità luminosa di tutte le tipologie di carico presenti sul mercato, dalle tradizionali lampade ad incandescenza fino alle lampade a risparmio energetico di ultima generazione a LED o CFL che, come previsto per normativa, le andranno a rimpiazzare.



### Dimmer a manopola

Il gesto tradizionale, con presa ergonomica, per la miglior regolazione possibile.



### Dimmer a pulsante

Per accendere, spegnere e portare la luminosità al livello desiderato con un solo tocco leggero. Possibilità di preimpostare livelli differenti di luminosità.

## Tipologie disponibili a catalogo

Un'offerta completa in grado di soddisfare ogni esigenza installativa

TIPOLOGIA DIMMER	Lampade a risparmio energetico alogene a risparmio energetico	Alogene trasformatore elettronico	Alogene trasformatore ferromagnetico	Alogene 230V	Incandescenza 230V	Fluorescenti composte dimmerabili	Led dimmerabili	Lampade fluorescenti con ballast 0-10V
RESISTIVO	<input checked="" type="checkbox"/>	<input type="checkbox"/>	<input type="checkbox"/>	<input checked="" type="checkbox"/>	<input checked="" type="checkbox"/>	<input type="checkbox"/>	<input type="checkbox"/>	<input type="checkbox"/>
RESISTIVO-INDUTTIVO	<input checked="" type="checkbox"/>	<input type="checkbox"/>	<input checked="" type="checkbox"/>	<input checked="" type="checkbox"/>	<input checked="" type="checkbox"/>	<input type="checkbox"/>	<input type="checkbox"/>	<input type="checkbox"/>
MULTICARICO	<input checked="" type="checkbox"/>	<input checked="" type="checkbox"/>	<input checked="" type="checkbox"/>	<input checked="" type="checkbox"/>	<input checked="" type="checkbox"/>	<input type="checkbox"/>	<input type="checkbox"/>	<input type="checkbox"/>
BALLAST 0-10V	<input type="checkbox"/>	<input type="checkbox"/>	<input type="checkbox"/>	<input type="checkbox"/>	<input type="checkbox"/>	<input type="checkbox"/>	<input type="checkbox"/>	<input checked="" type="checkbox"/>
UNIVERSALE	<input checked="" type="checkbox"/>	<input checked="" type="checkbox"/>	<input checked="" type="checkbox"/>	<input checked="" type="checkbox"/>	<input checked="" type="checkbox"/>	<input checked="" type="checkbox"/>	<input checked="" type="checkbox"/>	<input type="checkbox"/>

# SMARTHER2

## IL TERMOSTATO CONNESSO



Nuovo termostato connesso

# Smarther2

WITH  
Netatmo

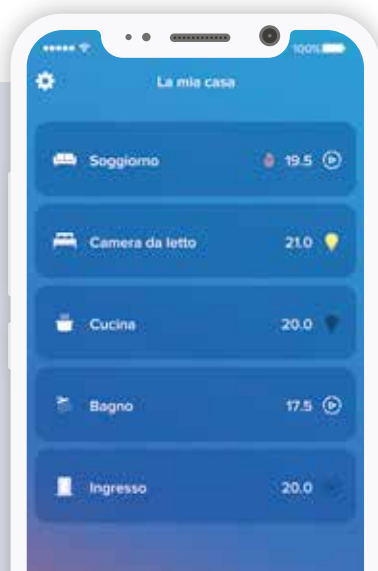

### CON LA APP È TUTTO MOLTO FACILE

- Gestisci da remoto il termostato in modo semplice ed intuitivo
- Crea e modifica i programmi settimanali
- Gestisci il termostato da più smartphone e utenti diversi
- Controlla più termostati nella stessa abitazione o in abitazioni differenti
- Gestisci gli aggiornamenti del termostato (firmware)
- Abbina il comando vocale con il tuo assistente vocale preferito (Amazon Alexa, Apple Home Kit, o Google Home)

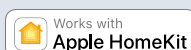



#### GESTIONE ENERGIA

- Termoregolazione
- Gestione carichi
- Visualizzazione consumi

# MyHOME\_UP

Con Axolute  
il meglio della  
tecnologia  
digitale

#### IMPIANTI ELETTRICI EVOLUTI

MyHOME\_Up è la domotica BTicino ad alta tecnologia per progettare impianti elettrici più evoluti in termini di comfort, sicurezza, risparmio energetico, comunicazione audio/video e controllo locale o a distanza.

#### UN SISTEMA APERTO

Grazie a driver integrati direttamente nel server o tramite la piattaforma di integrazione MyHOME\_Link basata sull'impiego del Driver manager art. F459 e il protocollo di comunicazione TCP/IP, MyHOME\_Up può essere integrato con le migliori tecnologie e con sistemi e dispositivi di altri produttori.



### COMFORT

- Automazione luci
- Gestione tapparelle e automatismi
- Diffusione audio multiroom Nuvo

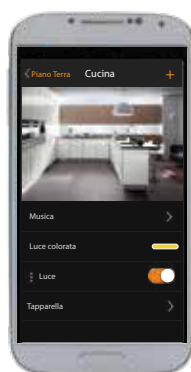

### CONTROLLO LOCALE E REMOTO

- Gestione in locale e da remoto tramite applicativo MyHOME\_Up per smartphone e tablet iOS e Android.



### VIDEOCITOFONIA

- Ripetizione di chiamata su smartphone
- Videocontrollo



APP HOME Alarm



### SICUREZZA

- Antifurto
- Allarmi tecnici
- Videocontrollo



### VIDEOCITOFONIA, CONTROLLO LOCALE E INTEGRAZIONE

- Illuminazione;
- Automazione tapparelle;
- Termoregolazione;
- Diffusione audio multiroom Nuvo;
- Antifurto filare-radio;
- Scenari;
- Videocitofonia

Nuovo Touch screen **HOMETOUCH** per la gestione dell'impianto MyHOME\_Up mediante un'interfaccia grafica semplice ed immediata.

HOMETOUCH integra il sistema di videocitofonia BTicino e può essere utilizzato anche come posto interno connesso.

Tutte le funzioni domotiche e videocitofoniche possono essere gestite in locale e in remoto utilizzando lo Smartphone con le app MyHOME\_Up e Door Entry for HOMETOUCH.

### HOME Alarm, MyHOME\_Up e Door Entry for HOMETOUCH



# MyHOME\_Up

L'EVOLUZIONE DELLA DOMOTICA

Una sola APP per associare facilmente i dispositivi, controllare e personalizzare le funzioni del sistema domotico MyHOME\_Up.

- NESSUNA CONFIGURAZIONE
- AUTOAPPRENDIMENTO E ASSOCIAZIONE DEI DISPOSITIVI TRAMITE APP
- GESTIONE SMART DEGLI SCENARI

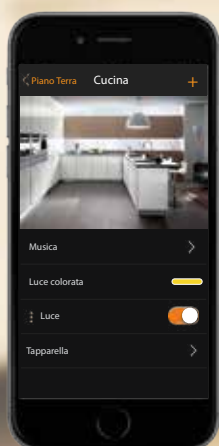

## App MyHOME\_Up

App per l'associazione dei dispositivi e di controllo delle funzioni da parte dell'utente.



## MyHOME Server 1

Il cuore del sistema MyHOME\_Up: server per la gestione tramite App.

MyHOME\_Up è il nuovo ed efficiente impianto domotico di BTicino con tecnologia a BUS che si distingue per l'impiego di un'App per dispositivi mobile che:

- semplifica all'installatore tutte le operazioni di messa in funzione dell'impianto;

- consente all'utente finale di personalizzare la gestione di tutte le funzioni domotiche con la massima autonomia.

Potrà creare i suoi scenari attivabili con diverse modalità e gestire oggetti connessi per la diffusione di musica, luci colorate e dispositivi Smart TV.

I tutto da casa o da remoto senza alcuna differenza; l'App si collega in automatico alla sua casa.



Quanto descritto è realizzabile collegando all'impianto a BUS il particolare Gateway MyHOMEServer1

ed utilizzando l'applicativo MyHOME\_Up per tablet e smartphone disponibile gratuitamente negli stores Android e iOS.

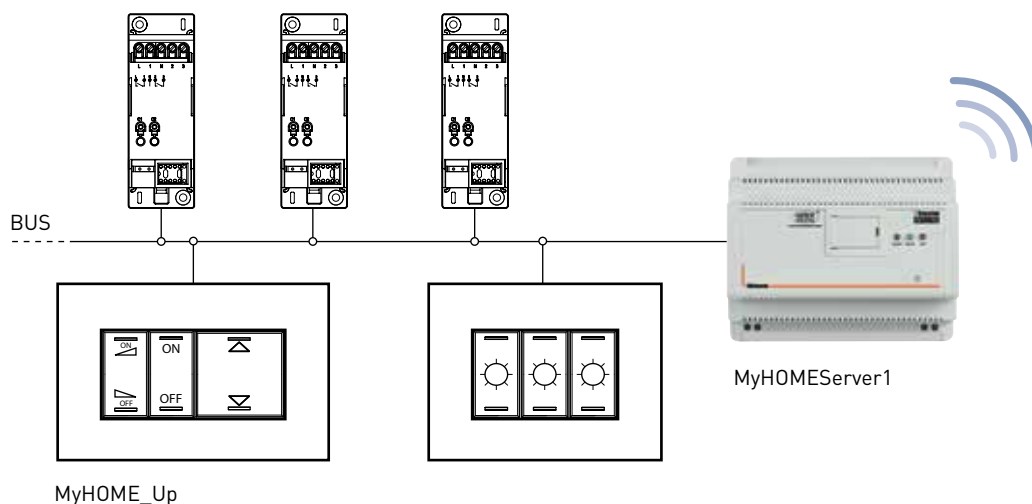

04

# AXOLUTE NEGLI HOTEL

Un impianto elettrico all'avanguardia.  
Un'offerta completa.

## SUBITO A PROPRIO AGIO

La presenza di una tasca porta badge invita subito il cliente ad interagire con i servizi che la camera offre.

Per riposare tranquilli basta premere il comando "do not disturb".



**Interno camera:**  
pulsante per segnalazione "do not disturb - make up room" e tasca porta badge per alimentazione (rete ON) camera



**Esterno camera:**  
diffusore per segnalazione "do not disturb - make up room" e campanello



Lampada da lettura

Connettori HDMI e USB per gestire dispositivi elettronici quali DVD, fotocamere digitali, lettori MP3.

## LAMPADA DA LETTURA DIMMERABILE

La luce ideale per il tuo relax: stelo flessibile per direzionare il fascio luminoso; comando dimmerabile integrato; luce LED. Ideale per la scrivania e a fianco letto.

## CONNESSIONE, INTRATTENIMENTO E MULTIMEDIALITÀ

Una serie di prodotti dedicati alle connessioni audio/video, permettono di fornire il livello desiderato di entertainment e svago.

## GESTIONE DELLE CAMERE E DELLE AREE COMUNI

Tramite il software di gestione è possibile supervisionare e controllare in tempo reale lo stato delle camere e di interagire con esse.



Termostato digitale



## LA GIUSTA ATMOSFERA, IN UN GESTO

Grazie ai nuovi dispositivi MyHOME\_Up, comando a 8 tasti (personalizzabile) e termostato digitale, posti a fianco del letto, è possibile con un solo gesto creare l'atmosfera desiderata, regolando luce, temperatura, tapparelle.

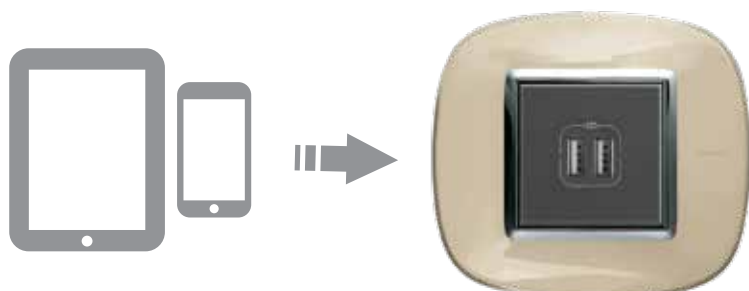

## CARICATORI USB

Con i caricatori USB alimentati con la tensione standard di 5 V è possibile ricaricare cellulari, smartphone, tablet e simili.



# ASPETTI INSTALLATIVI

# AXOLUTE UNA LINEA INTERNAZIONALE

## MODULARITÀ INSTALLATIVE

AXOLUTE permette di soddisfare le richieste installative in termini di standard e modularità, derivanti dai diversi mercati.



Standard **ITALIANO/AMERICANO**



Standard **BRITANNICO**



Standard **TEDESCO E FRANCESE**

Interasse 71 mm



Standard **TEDESCO E FRANCESE**

Interasse 57 mm

Consultare il catalogo internazionale (disponibile sul sito [www.bticino.com](http://www.bticino.com)) per dettagli sulle modularità estere

## STANDARD PRESE

La gamma delle prese è completa di tutti i principali standard internazionali.



TEDESCO



FRANCO/BELGA



ITALIANO



BRITANNICO



SVIZZERO



INDIANO



AMERICANO



EUROAMERICANO



MULTISTANDARD

Consultare la pagina di catalogo dedicata alle prese internazionali per l'offerta completa

# NUOVA SCATOLA DA CARTONGESSO

Risparmia la tua energia ...  
Facile, veloce, professionale

Non una semplice scatola di plastica, ma la **migliore soluzione per pareti leggere**: ogni innovativo dettaglio è pensato per rendere il tuo lavoro più veloce e più facile, garantendo un risultato professionale.

**La nuova generazione di scatole per pareti leggere**: ogni innovativo dettaglio è realizzato per rendere il tuo lavoro più veloce e più facile, garantendo un risultato ancor più professionale.



... e quella della tua casa  
Isolamento termico: -95% di perdite d'aria

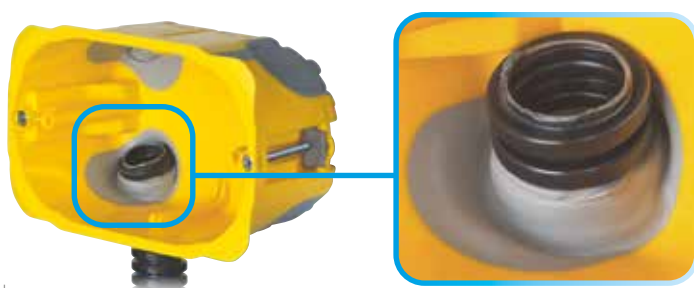

La nuova scatola è progettata per soddisfare le più alte richieste di **risparmio energetico**: la perfetta e forte aderenza della membrana al tubo corrugato favorisce un risparmio energetico significativo (fino a 15 kWhEP/ m<sup>2</sup>/ anno) aumentando il livello di isolamento termico dell'edificio.



# AXOLUTE + COVER UNIVERSALE

Sicuro e protetto ovunque

## PROTEZIONE GARANTITA IP44

Con un grado di protezione IP44 (garantito a sportello chiuso) è possibile installare ogni genere di dispositivo sia all'esterno sia in ambienti che richiedono particolari protezioni, rispondendo pienamente alle normative vigenti.

## SEMPLICITÀ DI MONTAGGIO

È sufficiente posizionare la Cover Universale tra la scatola da incasso standard 3 moduli (tipo 503E) e gli altri componenti del punto luce (supporto, comandi, placca) per ottenere la protezione IP44.

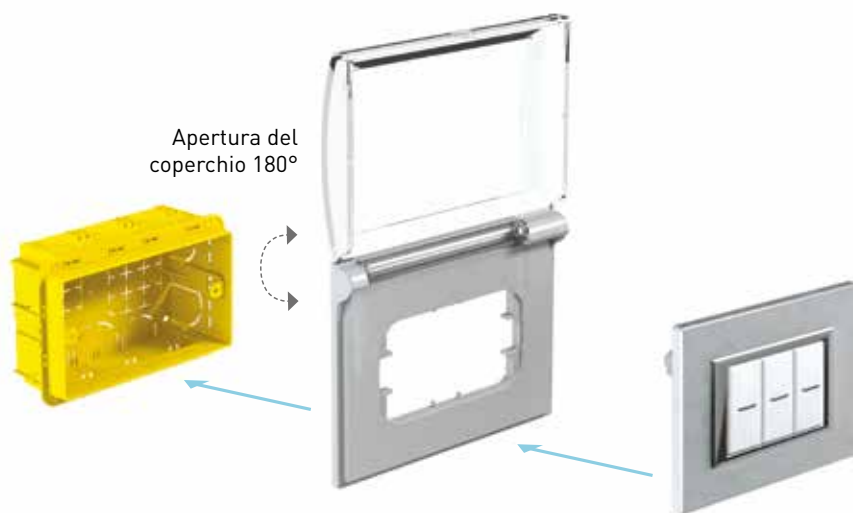

Apertura del  
coperchio 180°

## DISPOSITIVI DI COMANDO BASE

### COMANDI ASSIALI



HD4001N HC4001N HS4001N HC4001M2N

DISPOSITIVI CON MORSETTI VITE/PIASTRINA			
		1 modulo	2 moduli
Descrizione		Articolo	Articolo
INTERRUTTORI 1P 10 AX 250 Va.c.	<input type="checkbox"/>	HD4001N	HD4001M2N
	<input type="checkbox"/>	HC4001N	HC4001M2N
	<input type="checkbox"/>	HS4001N	HS4001M2N
DEVIATORI 1P 10 AX 250 Va.c.	<input type="checkbox"/>	HD4003N	HD4003M2N
	<input type="checkbox"/>	HC4003N	HC4003M2N
	<input type="checkbox"/>	HS4003N	HS4003M2N
INVERTITORI 1P 16AX 250 Vac	<input type="checkbox"/>	HD4004	HD4004M2
	<input type="checkbox"/>	HC4004	HC4004/2
	<input type="checkbox"/>	HS4004	HS4004/2
PULSANTI 1P (NO) 10A 250 Vac	<input type="checkbox"/>	HD4005N	HD4005M2N
	<input type="checkbox"/>	HC4005N	HC4005M2N
	<input type="checkbox"/>	HS4005N	HS4005M2N

**NOTA:** per i led da utilizzare con i comandi illuminabili, consultare la pagina "LED per retroilluminazione", posta più avanti nel seguente catalogo.

### COMANDI BASCULANTI



HD4051 HC4051 HS4051 HD4051M2

DISPOSITIVI CON MORSETTI VITE / PIASTRINA			
		1 modulo	2 moduli
Descrizione		Articolo	Articolo
INTERRUTTORI 1P 16AX 250 Vac	<input type="checkbox"/>	HD4051	HD4051M2
	<input type="checkbox"/>	HC4051	HC4051/2
	<input type="checkbox"/>	HS4051	HS4051/2
DEVIATORI 1P 16AX 250Vac	<input type="checkbox"/>	HD4053	HD4053M2
	<input type="checkbox"/>	HC4053	HC4053/2
	<input type="checkbox"/>	HS4053	HS4053/2
INVERTITORI 1P 16AX 250Vac	<input type="checkbox"/>	HD4054	HD4054M2
	<input type="checkbox"/>	HC4054	HC4054/2
	<input type="checkbox"/>	HS4054	HS4054/2
PULSANTI 1P (NO) 10A 250Vac	<input type="checkbox"/>	HD4055	HD4055M2
	<input type="checkbox"/>	HC4055	HC4055/2
	<input type="checkbox"/>	HS4055	HS4055/2

## COPRITASTI SERIGRAFATI PER COMANDI ASSIALI



HC4921LA HC4921LB HC4921LD HC4921LF



HC4921DD HC4921MR HC4921BL

### COPRITASTI COMPLETI DI LENTINA CON SIMBOLO ILLUMINABILE

		1 modulo	2 moduli
Descrizione		Articolo	Articolo
COPRITASTO CON SIMBOLO LUCE	<input type="checkbox"/>	HD4921LA	HD4921M2LA
	<input type="checkbox"/>	HC4921LA	HC4921/2LA
	<input type="checkbox"/>	HS4921LA	HS4921/2LA
COPRITASTO CON SIMBOLO LUCE SCALE	<input type="checkbox"/>	HD4921LB	HD4921M2LB
	<input type="checkbox"/>	HC4921LB	HC4921/2LB
	<input type="checkbox"/>	HS4921LB	HS4921/2LB
COPRITASTO CON SIMBOLO CAMPANELLO	<input type="checkbox"/>	HD4921LD	HD4921M2LD
	<input type="checkbox"/>	HC4921LD	HC4921/2LD
	<input type="checkbox"/>	HS4921LD	HS4921/2LD
COPRITASTO CON SIMBOLO CHIAVE	<input type="checkbox"/>	HD4921LF	HD4921M2LF
	<input type="checkbox"/>	HC4921LF	HC4921/2LF
	<input type="checkbox"/>	HS4921LF	HS4921/2LF
COPRITASTO CON SIMBOLO NON DISTURBARE	<input type="checkbox"/>	HD4921DD	
	<input type="checkbox"/>	HC4921DD	
	<input type="checkbox"/>	HS4921DD	
COPRITASTO CON SIMBOLO RIORDINARE CAMERA	<input type="checkbox"/>	HD4921MR	
	<input type="checkbox"/>	HC4921MR	
	<input type="checkbox"/>	HS4921MR	
COPRITASTO CON SIMBOLO LUCE LETTO	<input type="checkbox"/>	HD4921BL	HD4921M2BL
	<input type="checkbox"/>	HC4921BL	HC4921M2BL
	<input type="checkbox"/>	HS4921BL	HS4921M2BL
COPRITASTO CON SIMBOLO ON	<input type="checkbox"/>	HD4921LM	HD4921M2LM
	<input type="checkbox"/>	HC4921LM	HC4921/2LM
	<input type="checkbox"/>	HS4921LM	HS4921/2LM
COPRITASTO CON SIMBOLO OFF	<input type="checkbox"/>	HD4921LN	HD4921M2LN
	<input type="checkbox"/>	HC4921LN	HC4921/2LN
	<input type="checkbox"/>	HS4921LN	HS4921/2LN
COPRITASTO CON SIMBOLO VENTOLA	<input type="checkbox"/>	HD4921LE	HD4921M2LE
	<input type="checkbox"/>	HC4921LE	HC4921/2LE
	<input type="checkbox"/>	HS4921LE	HS4921/2LE

**NOTA:** questi copritasti sono installabili in sostituzione dei copritasti originali

## DISPOSITIVI DI COMANDO BASE



HD4003ES



HC4003ES



HS4003ES

Articolo

- HD4003ES
- HC4003ES
- HS4003ES



### DEVIATORE ENERGY SAVING

si installa e funziona come un tradizionale interruttore/deviatore, ma permette lo spegnimento automatico della luce dopo 10 minuti, se nessuno transita davanti al sensore IR incorporato. Il sensore IR ha una portata di 8 metri e un'ampiezza di 160° - Compatibile con tutte le lampade:

- 12-150W alogene o ad incandescenza
- 2-150 VA: lampade con ballast, elettronico o ferromagnetico
- 8-30 W (o 650mA): LED e CFL

Possibilità di mixare tutti i tipi di lampade sullo stesso circuito - È ideale per i luoghi dove la luce resta accesa inutilmente, quali: camera dei bambini, corridoi, box, cantine - 2 moduli



HD4002



HS4011

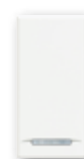

HD4045

Articolo

- HD4002
- HC4002
- HS4002



### INTERRUTTORE 2 POLI

interruttore 2 P 16 AX - 250 Va.c.

- HD4011
- HC4011
- HS4011



interruttore 2 P 32 A - 250 Va.c.

### PULSANTE ELETTRONICO SWEET CLICK

- HD4045
- HC4045
- HS4045



pulsante Sweet Click con azionamento a corsa minima da usare in abbinamento a relè elettronici o dimmer.

1P (NO) 2 A - 230 Va.c. - LED incorporato

#### ESEMPI DI COLLEGAMENTO DEL DEVIATORE ENERGY SAVING



#### Deviatore energy saving

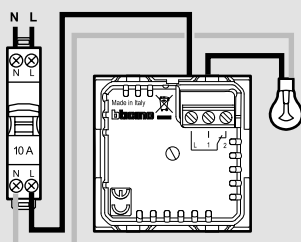

#### Deviatore più deviatore energy saving

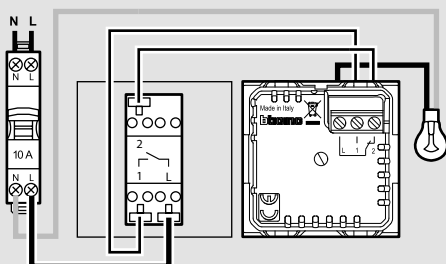

Il sensore IR si attiva quando la luce è accesa da uno dei due punti di comando. Il deviatore energy saving spegne il circuito dopo 10 minuti senza rilevamenti di presenza.

#### ESEMPI DI COLLEGAMENTO DEI PULSANTI ELETTRONICI SWEET CLICK

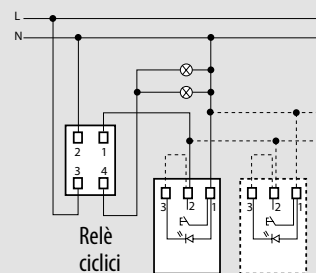

SWEET CLICK con relè ciclici per il comando luce da più punti

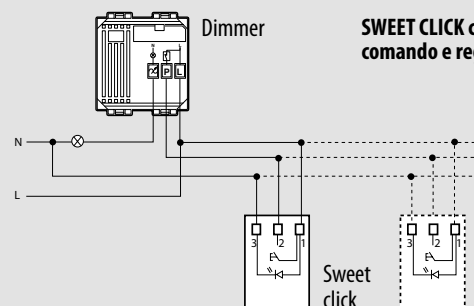

SWEET CLICK con dimmer per comando e regolazione luce

#### 2 deviatori energy saving

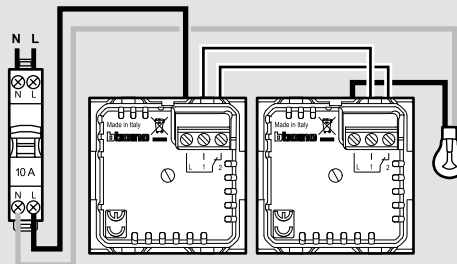





I sensori IR dei due dispositivi si attivano entrambi quando viene accesa la luce. La luce si spegne automaticamente quando entrambi i dispositivi rimangono 10 minuti senza rilevamenti di presenza.



## ALTRI DISPOSITIVI DI COMANDO









HD4012 HD4027 HC4044 HS4027 H4040

Articolo	INTERRUTTORE E DEVIATORE A CHIAVE
<input type="checkbox"/> HD4012 <input type="checkbox"/> HC4012 <input type="checkbox"/> HS4012	 interruttore 2 P 16 AX 250 Va.c. a chiave - la chiave è estraibile sia in posizione ON sia in posizione OFF - le chiavi sono differenti per ogni dispositivo
<input type="checkbox"/> HD4022 <input type="checkbox"/> HC4022 <input type="checkbox"/> HS4022	 deviatore 1 P 16 AX 250 Va.c. a chiave - come sopra
<input type="checkbox"/> HD4012C <input type="checkbox"/> HC4012C <input type="checkbox"/> HS4012C	 interruttore 2 P 16 AX 250 Va.c. a chiave - la chiave è estraibile sia in posizione ON sia in posizione OFF - le chiavi sono uguali per ogni dispositivo
<input type="checkbox"/> HD4022C <input type="checkbox"/> HC4022C <input type="checkbox"/> HS4022C	 deviatore 1 P 16 AX 250 Va.c. a chiave - come sopra

Articolo	SELETORE A MANOPOLA
<input type="checkbox"/> HD4016 <input type="checkbox"/> HC4016 <input type="checkbox"/> HS4016	 selettore - commutatore rotativo 1 via - 4 posizioni per comando condizionatori, ventilatori etc. - 3 A 250 Va.c.

Articolo	PREDISPOSITORE
<input type="checkbox"/> HD4391 <input type="checkbox"/> HC4391 <input type="checkbox"/> HS4391	 predispositore a jack con 2 contatti in chiusura - 48 V 10 A (per spina art. 2124N)
<input type="checkbox"/> 2124N	 spina/jack per art. HD/HC/HS4391

Articolo	COMMUTATORE ASSIALE
<input type="checkbox"/> HD4027 <input type="checkbox"/> HC4027 <input type="checkbox"/> HS4027	 commutatore 1 P 16 A - 250 Va.c. doppio tasto 1-0-2
<input type="checkbox"/> HD4027VMC <input type="checkbox"/> HC4027VMC <input type="checkbox"/> HS4027VMC	 commutatore 1P 16 A per comando ventilatori a 2 velocità - doppio tasto: velocità 1 -0- velocità 2

Articolo	PULSANTI
<input type="checkbox"/> HD4033 <input type="checkbox"/> HC4033 <input type="checkbox"/> HS4033	 pulsante a tirante 1 P (NO) 10 A - 250 Va.c.
<input type="checkbox"/> HD4036 <input type="checkbox"/> HC4036 <input type="checkbox"/> HS4036	 pulsante doppio 1 P (NO) + 1 P (NO) 10 A - 250 Va.c.
<input type="checkbox"/> HD4037 <input type="checkbox"/> HC4037 <input type="checkbox"/> HS4037	 pulsante doppio 1 P (NO) + 1 P (NO) 10 A - 250 Va.c. interbloccato
<input type="checkbox"/> HD4044 <input type="checkbox"/> HC4044 <input type="checkbox"/> HS4044	 pulsante 2 P (NO) 10 A - 250 Va.c. con contatti indipendenti per sistemi di segnalazione ospedaliera tradizionali
<input type="checkbox"/> H4040	 pulsante 1 P (NO) 3 A 250 Va.c. + targa portanome retroilluminato con LED integrato (230 Va.c. - 21 mA - 460 mW)

## GREEN SWITCH E INTERRUTTORE AD INFRAROSSI PASSIVI



HD4433 HC4431N



Articolo	GREEN SWITCH
<input type="checkbox"/> HD4433 <input type="checkbox"/> HC4433 <input type="checkbox"/> HS4433	 Green Switch tecnologia zero crossing, collegamento neutro multicarico. Interruttore con sensore di presenza mediante la combinazione di raggi infrarossi passivi e ultrasuoni e sensore di luminosità. Accensione manuale della luce tramite pulsante frontale e spegnimento automatico in funzione del livello di luminosità e della presenza. Temporizzazione per ritardo spegnimento e soglia del sensore di luminosità impostabili tramite telecomando mono/bidirezionale (BMS04003 e BMS04001). Alimentazione 230 Va.c. - uscita a relè da 2,1 a 8,5 A max - 2 moduli

Articolo	INTERRUTTORE AD INFRAROSSI PASSIVI
<input type="checkbox"/> HD4431N <input type="checkbox"/> HC4431N <input type="checkbox"/> HS4431N	 interruttore con sensore di movimento a raggi infrarossi passivi adatto per tutti i tipi di carico comprese lampade LED - circuito crepuscolare a soglia variabile con possibilità di esclusione - circuito di temporizzazione per ritardo spegnimento regolabile da 30 secondi a 10 minuti - uscita a relè 2 A resistivi/2 A induttivi - alimentazione 230 Va.c. - 1 modulo

## RELÈ



HD4330V230 HC4330/12 HS4330/230

Articolo	RELÈ MONOSTABILI
<input type="checkbox"/> HD4330V230 <input type="checkbox"/> HC4330/230 <input type="checkbox"/> HS4330/230	 relè monostabile con contatti NO/NC 250 Va.c. 6 A (resistivi) 4 A (induttivi) - cosφ 0,5- alimentazione bobina 230 Va.c.
<input type="checkbox"/> HD4330V24 <input type="checkbox"/> HC4330/24 <input type="checkbox"/> HS4330/24	 come sopra - 24 Va.c.
<input type="checkbox"/> HD4330V12 <input type="checkbox"/> HC4330/12 <input type="checkbox"/> HS4330/12	 come sopra - 12 Va.c.

# PULSANTI ASSIALI CON SIMBOLOGIA ILLUMINABILE

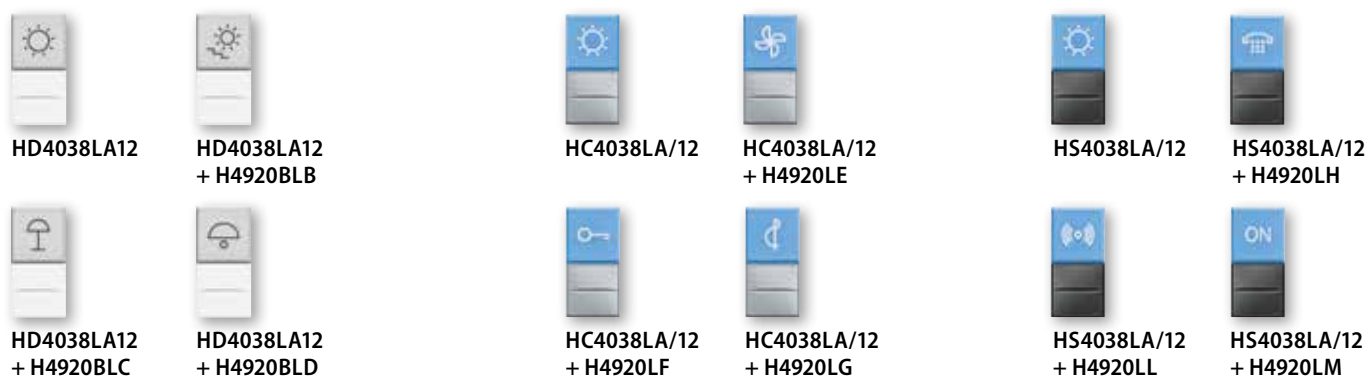

Articolo	PULSANTE ASSIALE LUCE SCALE (SIMBOLO LAMPADA)			
	Contatti	Colore diffusore	Tensione (Va.c.)	Corrente (A)
<input type="checkbox"/> HD4038LA12 <input type="checkbox"/> HC4038LA/12 <input type="checkbox"/> HS4038LA/12	1 P (NO)	HD = bianco HC-HS = azzurro	12 Va.c.	10 A
<input type="checkbox"/> HD4038LA24 <input type="checkbox"/> HC4038LA/24 <input type="checkbox"/> HS4038LA/24	1 P (NO)	HD = bianco HC-HS = azzurro	24 Va.c.	10 A
<input type="checkbox"/> HD4038LA230 <input type="checkbox"/> HC4038LA/230 <input type="checkbox"/> HS4038LA/230	1 P (NO)	HD = bianco HC-HS = azzurro	230 Va.c.	10 A

**NOTA:** dispositivi con LED già montato e cablato

**PULSANTE ASSIALE LUCE SCALE:** sostituire al copritasto con simbolo LAMPADA il copritasto con il simbolo prescelto tra quelli a catalogo, per realizzare una segnalazione differente. Per l'asportazione del copritasto utilizzare un cacciavite.

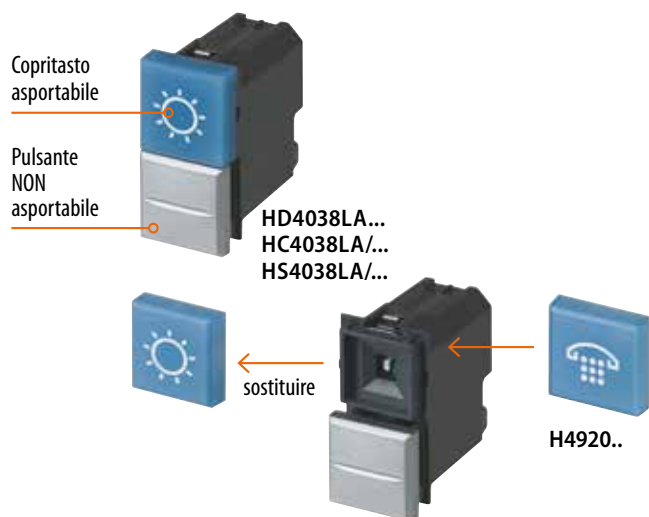

Articolo	DIFFUSORI CON SIMBOLOGIA		
	SIMBOLO	Versione fondo bianco	Versione fondo azzurro
<b>H4920BLA</b> (bianco) <b>H4920LA</b> (azzurro)	lampada		
<b>H4920BLB</b> (bianco) <b>H4920LB</b> (azzurro)	luce scale		
<b>H4920BLC</b> (bianco) <b>H4920LC</b> (azzurro)	luce tavolo		
<b>H4920BLD</b> (bianco) <b>H4920LD</b> (azzurro)	campanello		
<b>H4920BLE</b> (bianco) <b>H4920LE</b> (azzurro)	aspiratore		
<b>H4920BLF</b> (bianco) <b>H4920LF</b> (azzurro)	chiave		
<b>H4920BLG</b> (bianco) <b>H4920LG</b> (azzurro)	musica		
<b>H4920BLH</b> (bianco) <b>H4920LH</b> (azzurro)	telefono		
<b>H4920BLL</b> (bianco) <b>H4920LL</b> (azzurro)	allarme		
<b>H4920BLM</b> (bianco) <b>H4920LM</b> (azzurro)	ON		
<b>H4920BLN</b> (bianco) <b>H4920LN</b> (azzurro)	OFF		
<b>H4920BLP</b> (bianco) <b>H4920LP</b> (azzurro)	fattorino		
<b>H4920BLQ</b> (bianco) <b>H4920LQ</b> (azzurro)	infermiera		
<b>H4920BLR</b> (bianco) <b>H4920LR</b> (azzurro)	servizio		
<b>H4920BLZ</b> (bianco) <b>H4920LZ</b> (azzurro)	senza serigrafia		

**NOTA:** Diffusori con simbologia per pulsante assiale luce scale art. HD-HC-HS4038LA/230/24/12



HD4402



HC4402



HS4402



HD4408  
HD4410  
HD4411



HC4408  
HC4410  
HC4411



HS4408  
HS4410  
HS4411

## Articolo

- HD4402
- HC4402
- HS4402



### DIMMER A MANOPOLA

dimmer a manopola con deviatore incorporato  
- resistivo 60-500 W - tecnologia TRIAC/IGBT  
- con fusibile incorporato - 1 modulo

- HD4408
- HC4408
- HS4408



### DIMMER A PULSANTE

dimmer a pulsante resistivo/induttivo 300/600 W  
con protezione elettronica - 2 moduli

- HD4410
- HC4410
- HS4410



dimmer a pulsante uscita 0 - 10 V con protezione  
elettronica 300/600 VA - 2 moduli

- HD4411
- HC4411
- HS4411



### DIMMER UNIVERSALE - A PULSANTE

dimmer universale - resistivo - induttivo, capacitivo,  
fluorescenti compatte e LED dimmerabili  
- 75 - 400 W con protezione elettronica - 2 moduli

**NOTA:** in caso di installazione dei dimmer con placche AIR, per la resa estetica ottimale e la massima planarità del punto luce, si suggerisce l'uso dei nuovi dimmer a pulsante.

Se si desidera installare il dimmer HD/HC/HS4002, è necessario l'utilizzo della box extension per facilitare il relativo cablaggio.

## DIMMER UNIVERSALE A PULSANTE: COLLEGAMENTI ELETTRICI

### Collegamento stand alone

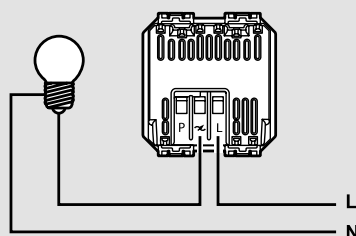

### Collegamento con pulsante

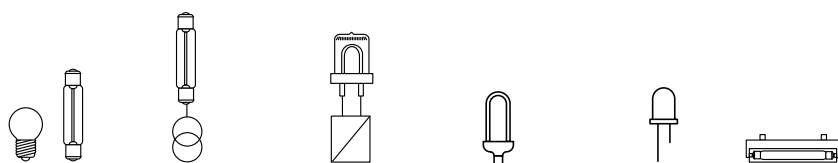
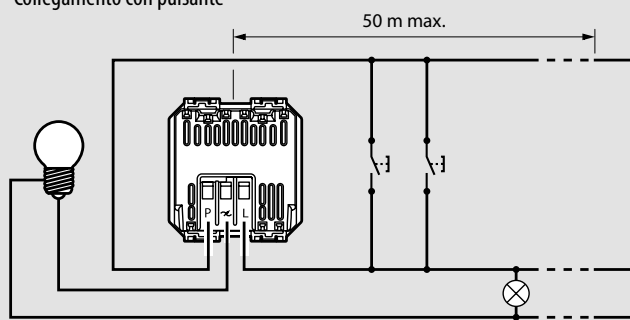

## Carichi gestiti (lampade trasformatori)

Articolo	Alimentaz. Tipologia	Alimentaz. range	Incandescenza standard	Incandescenza e alogene	Alogene con trasformatore ferromagnetico	Alogene con trasformatore elettronico	Fluorescenti compatte dimmerabili	Lampade a LED dimmerabili	Driver ballast 0-10 V dimmerabili
HD4402 HC4402 HS4402	Resistivo	230 Va.c. 50 Hz	230 Va.c.	60 - 500 W					
HD4408 HC4408 HS4408	Resistivo Induttivo	100 ÷ 240 Va.c. 50 ÷ 60 Hz	240 Va.c.	20 - 600 W	20 - 600 VA				
HD4410 HC4410 HS4410	0 - 10V	100 ÷ 240 Va.c. 50 ÷ 60 Hz	240 Va.c.						20 - 600 VA
HD4411 HC4411 HS4411	Universale	100 ÷ 240 Va.c. 50 ÷ 60 Hz	240 Va.c.	3 - 400 W	3 ÷ 400 VA	3 ÷ 400 VA	3 ÷ 75 VA	3 ÷ 75 VA	

# TERMOREGOLAZIONE



XW8002  
XW8002W



HD4451



HD4441  
HD4442



F462



3457

Articolo

## TERMOSTATO CONNESSO SMARTHER2 WITH NETATMO

- XW8002
- XM8002
- XG8002



Il termostato connesso Smarther2 with Netatmo, in abbinamento con la APP Home + Control, è un dispositivo che permette di regolare e monitorare la temperatura all'interno degli ambienti in modo preciso e puntuale; tutta la programmazione e gran parte delle funzioni vengono effettuate in maniera semplice e intuitiva utilizzando la APP. Grazie alla connessione Wi-Fi di cui è dotato, Smarther2 with Netatmo può essere programmato e comandato da remoto; permette inoltre di visualizzare la temperatura e l'umidità misurate nell'ambiente. Localmente sono possibili l'impostazione del livello di temperatura per il funzionamento manuale e l'attivazione della modalità Boost, che permette di forzare l'accensione dell'impianto per un periodo limitato (30, 60 o 90 minuti) indipendentemente dalla temperatura misurata e da quella programmata. È possibile anche impostare una temperatura differente in ogni stanza della casa per il massimo comfort, in quanto è compatibile con le valvole termostatiche intelligenti di Netatmo.

Il termostato connesso Smarther2 with Netatmo è comandabile tramite assistenti vocali Google, Amazon Alexa e Apple Home Kit.

- Alimentazione 110 ÷ 240 Vac, 50/60 Hz
- Assorbimento 2 W max
- Sezione massima dei cavi 1 x 1,5 mm<sup>2</sup>
- Temperatura di funzionamento 5 ÷ 40°C
- Incrementi di 0,5 °C
- Uscita 1 contatto in deviazione libero da potenziale 5(2)A.
- Tipo azionamento 1BU
- Grado inquinamento 2
- Tensione impulsiva nominale 4kV
- Dispositivo wireless conforme allo standard 802.11b/g/n, frequenza 2.4 ÷ 2.4835 GHz, potenza di trasmissione <20 dBm. Protocollo di sicurezza WPA/WPA2

Installazione da:

- Incasso, su scatole art.503E o art.500 (per art.500 prevedere fissaggio tramite tasselli nel muro)
- Cartongesso, su scatole art.PB503N e art. PB502N

È disponibile in tre colorazioni: bianco (codice articolo XW8002), sabbia (codice articolo XM8002) e nero (codice articolo XG8002).

XW8002W

Caratteristiche: come XW8002.

Installazione: a parete, utilizzando viti e tasselli adatti alle caratteristiche della superficie di installazione (muratura, cartongesso, piastrelle ecc.).

È disponibile solo nella colorazione bianca.

Articolo

## CRONOTERMOSTATI

- HD4451
- HC4451
- HS4451



cronotermostato giornaliero/settimanale per riscaldamento e condizionamento. Display retroilluminato.

- alimentazione a batterie: 2x 1,5 V
- teleattivabile attraverso controllo remoto
- possibilità di collegamento di una sonda esterna tipo R (25°C) = 10k
- uscita: contatto in scambio 5(3) A

## ACCESSORI PER CRONOTERMOSTATI

F462



attuatore telefonico GSM - 4 moduli DIN

3457



sonda esterna per HD-HC-HS4451

## TERMOSTATI ELETTRONICI

- HD4441
- HC4441
- HS4441



termostato ambiente elettronico - uscita a relè con 1 contatto in commutazione 2 A 250 Va.c. - alimentazione 230 Va.c.

- HD4442
- HC4442
- HS4442



termostato ambiente elettronico con commutatore "estate/inverno" incorporato - uscita a relè con contatto C-NO 2 A 250 Va.c. - alimentazione 230 Va.c.



App HOME + CONTROL



# PRESE DI CORRENTE STANDARD ITALIA E CARICATORI USB



HD4113 HD4180



HC4140/16F



HS4140/16



HD4285C1



HD4285C2



HC4285C1



HS4285C1



HD4140



HC4113



H4180R





H4140/16R







H4285CW2

## Articolo

PRESE STANDARD ITALIA	
<input type="checkbox"/> HD4113 <input type="checkbox"/> HC4113 <input checked="" type="checkbox"/> HS4113	 presa 2 P+T 10 A 250 Va.c. - interasse 19 mm - alveoli schermati Ø 4 mm
<input type="checkbox"/> HD4180 <input type="checkbox"/> HC4180 <input checked="" type="checkbox"/> HS4180	 presa 2 P+T 16 A 250 Va.c. - interasse 19 mm e 26 mm - alveoli schermati - per spine 2 P e 2 P+T 10 e 16 A standard Italia
<input type="radio"/> H4180R	 presa come sopra - colore Rosso per utenze privilegiate

## PRESE STANDARD TEDESCO E ITALIA

<input type="checkbox"/> HD4140 <input type="checkbox"/> HC4140 <input checked="" type="checkbox"/> HS4140	 presa 2 P+T 16 A con contatti laterali e centrale di terra per spine standard tedesco e spine 10 A con spinotti allineati - tipo P30 - interasse 19 mm - alveoli schermati
<input type="radio"/> H4140R	 presa come sopra - colore rosso per utenze privilegiate
<input type="checkbox"/> HD4140A16 <input type="checkbox"/> HC4140/16 <input checked="" type="checkbox"/> HS4140/16	 presa 2 P+T 16 A 250 Va.c. - interasse 19 mm e 26 mm in configurazione bipasso - alveoli protetti; contatti laterali di terra per spine standard tedesco; adatta per spine standard Italia 2 P e 2 P+T 10/16 A, spine standard tedesco 2 P+T 16 A
<input type="radio"/> H4140/16R	 presa come sopra - colore Rosso per utenze privilegiate

## PRESA FLAT

<input type="checkbox"/> HD4140/16F <input type="checkbox"/> HC4140/16F <input checked="" type="checkbox"/> HS4140/16F	 presa flat standard tedesco e italiano. La superficie della presa, quando la spina viene inserita, scivola all'interno del pozzetto; ritorna in posizione iniziale quando la spina viene estratta. Presa 2 P+T 16 A 250 Va.c. - interasse 19 mm e 26 mm in configurazione bipasso - alveoli protetti ed illuminabili tramite LED*; contatti laterali di terra per spine standard tedesco; adatta per: spine standard Italia 2 P e 2 P+T 10/16 A, spine standard tedesco 2 P+T 16 A
--	--

\*: per i led da utilizzare con la presa flat, consultare la pagina "LED per retroilluminazione", posta più avanti nel seguente catalogo.

## Articolo

CARICATORI USB	
<input type="checkbox"/> HD4285C1 <input type="checkbox"/> HC4285C1 <input checked="" type="checkbox"/> HS4285C1	 caricatore USB con tensione 5 Vd.c. per la ricarica di dispositivi elettronici fino a 1.100 mA quali cellulari, smartphones, tablets e similari - alimentazione DIRETTA 110÷230 Va.c. 50÷60 Hz
<input type="checkbox"/> HD4285C2 <input type="checkbox"/> HC4285C2 <input checked="" type="checkbox"/> HS4285C2	 caricatore USB con tensione 5 Vd.c. per ricarica rapida di un singolo dispositivo elettronico (cellulare, smartphone, tablet e similari) fino a 2.400 mA o ricarica contemporanea di due dispositivi fino a 1.200 mA - alimentazione DIRETTA 110÷230 Va.c. 50÷60 Hz

## CARICATORE AD INDUZIONE E USB

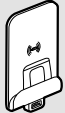
<input type="radio"/> H4285CW2	 permette la ricarica rapida e senza fili di smartphone dotati di ricevitore ad induzione. Adatto per testa letto, credenze, scrivanie, ambienti di lavoro. Conforme allo standard WPC Qi (World Power consortium) e alla norma EN 62479 (emissioni CEM). Risponde alle esigenze di protezione delle persone in materia di campi elettromagnetici e non disturba le altre trasmissioni radio (Zigbee, TNT, GSM 4G, ...). È dotato di 2 antenne ad induzione 50x80 mm che garantiscono un accoppiamento rapido dello smartphone. Il piano d'appoggio, antiscivolo, è inclinato di 10°. Funzione "lock" antifurto. Rendimento energetico >85%. Dotato di una porta USB 2.400 mA type-A per alimentare un secondo dispositivo. 12 W. Dimensione 136,5 x 70 x 56,5 mm
--------------------------------	--

## PRESA FLAT: ALLINEAMENTO PERFETTO

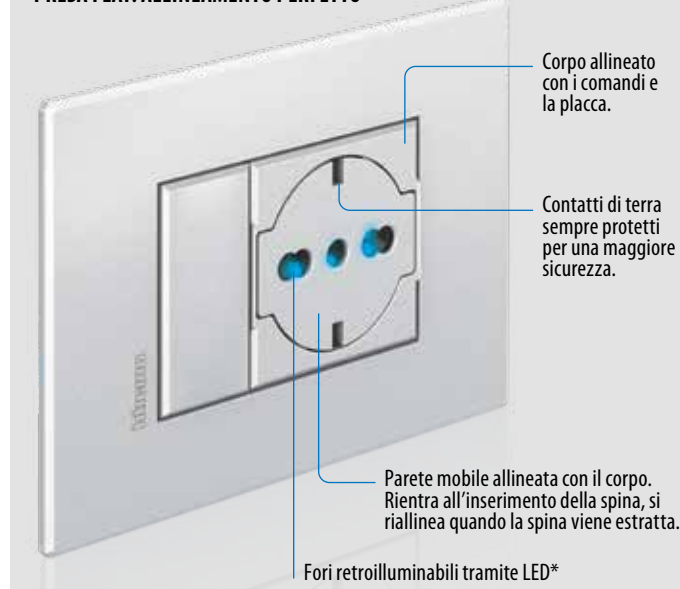

# PRESE DI CORRENTE STANDARD ESTERO



HD4141



H4141R



HC4142AF



HC4125



HC4126



HC4185



HD4150



HD4164T13



HS4141



HS4164/12



HS4127



HS4128



HD4156

## Articolo

PRESE STANDARD TEDESCO E ITALIA	
<input type="checkbox"/> HD4141 <input type="checkbox"/> HC4141 <input checked="" type="checkbox"/> HS4141	presa 2 P+T 16 A 250 V con contatti laterali di terra tipo standard tedesco - alveoli schermati
<input type="radio"/> H4141R	presa come sopra - colore rosso per utenze privilegiate

## PRESE STANDARD FRANCESE

<input type="checkbox"/> HD4142AN <input type="checkbox"/> HC4142AN <input checked="" type="checkbox"/> HS4142AN	presa 2 P+T 10/16 A 250 Va.c. - alveoli schermati - STANDARD FRANCIA - 2 moduli
<input type="checkbox"/> HD4142AF <input type="checkbox"/> HC4142AF <input checked="" type="checkbox"/> HS4142AF	presa come sopra - FLAT

## PRESE STANDARD BRITANNICO

<input type="checkbox"/> HD4150 <input type="checkbox"/> HC4150 <input checked="" type="checkbox"/> HS4150	presa 2 P+T 13 A BRITISH STANDARD - 2 moduli
--	--

## PRESE STANDARD SVIZZERO

<input type="checkbox"/> HD4164T12 <input type="checkbox"/> HC4164/12 <input checked="" type="checkbox"/> HS4164/12	presa 2 P+T 10 A 250 Va.c. - STANDARD SVIZZERA - 1 modulo (da utilizzare solo come ricambio)
<input type="checkbox"/> HD4164T13 <input type="checkbox"/> HC4164/13 <input checked="" type="checkbox"/> HS4164/13	presa come sopra - 2 moduli

## Articolo

PRESE STANDARD EUROAMERICANO	
<input type="checkbox"/> HD4125 <input type="checkbox"/> HC4125 <input checked="" type="checkbox"/> HS4125	presa 2 P 16 A 127/250 Va.c. - alveoli schermati - STANDARD EUROAMERICANO - 1 modulo
<input type="checkbox"/> HD4126 <input type="checkbox"/> HC4126 <input checked="" type="checkbox"/> HS4126	presa universale 2 P+T 16 A 127/250 Va.c. - alveoli schermati - STANDARD EUROAMERICANO - 2 moduli
<input type="checkbox"/> HD4185 <input type="checkbox"/> HC4185 <input checked="" type="checkbox"/> HS4185	presa duplex universale 2 P+T 16 A 127/250 Va.c. - alveoli schermati - STANDARD EUROAMERICANO - 3 moduli

## PRESE STANDARD AMERICANO

<input type="checkbox"/> HD4127 <input type="checkbox"/> HC4127 <input checked="" type="checkbox"/> HS4127	presa 2 P 15 A 127/250 Va.c. - alveoli schermati - STANDARD AMERICANO - 1 modulo
<input type="checkbox"/> HD4128 <input type="checkbox"/> HC4128 <input checked="" type="checkbox"/> HS4128	presa 2 P+T 15 A 127/250 Va.c. - alveoli schermati - STANDARD AMERICANO - 2 moduli
<input type="checkbox"/> HD4188 <input type="checkbox"/> HC4188 <input checked="" type="checkbox"/> HS4188	presa duplex universale 2 P+T 15 A 127/250 Va.c. - alveoli schermati - STANDARD AMERICANO - 3 moduli

## STANDARD INDIANO

<input type="checkbox"/> HD4156 <input type="checkbox"/> HC4156 <input checked="" type="checkbox"/> HS4156	presa 2P+E 16A - alveoli schermati
<input type="checkbox"/> HD4157 <input type="checkbox"/> HC4157 <input checked="" type="checkbox"/> HS4157	presa combinata 2P+E 6A 240V std. indiano e 2P 15A 127V std. euroamericano - alveoli schermati

# PRESE TV - FM - SAT



Articolo

## PRESA TV DIRETTA

○ H4202D\*



presa coassiale diretta per impianti di antenna monoutenza anche telealimentati e centralizzati ed impianti via satellite monoutente e centralizzati con passaggio di corrente e di segnale per la selezione dei canali - morsetti di collegamento schermati con viti imperdibili - Ø 9,5 mm - connettore maschio - 1 modulo

## PRESA TV PASSANTE

○ H4202P14\*



presa coassiale passante, attenuazione -14dB, per impianti di antenna centralizzati anche telealimentati e centralizzati ed impianti via satellite centralizzati con passaggio di corrente e di segnale per la selezione dei canali - morsetti di collegamento schermati con viti imperdibili - Ø 9,5 mm - connettore maschio - 1 modulo

## PRESA TV TERMINALE

○ H4202P10\*



presa coassiale passante terminale, attenuazione 10dB, per impianti di antenna centralizzati anche telealimentati e centralizzati ed impianti via satellite centralizzati con passaggio di corrente e di segnale per la selezione dei canali - morsetti di collegamento schermati con viti imperdibili - Ø 9,5 mm - connettore maschio - adattatore finale di impedenza 75 Ω incorporato - 1 modulo

## PRESE SAT TV TIPO F

○ H4202F\*



connettore coassiale TV tipo F - impedenza 75 ohm - aggancio a vite - 1 modulo

Articolo

## PRESA TV/SAT DEMISCELATA DIRETTA

○ H4214D\*



presa coassiale diretta demiscelata per impianti di antenna TV monoutenza anche telealimentati e centralizzati in derivazione, impianti via satellite monoutente e centralizzati in derivazione con passaggio di corrente e di segnale per la selezione dei canali - connettore TV maschio Ø 9,5 mm - connettore SAT tipo F - 1 modulo

**NOTA:** per un utilizzo ottimale della presa, tutte le uscite devono essere utilizzate

## PRESE TV/R/SAT/ DEMISCELATE DIRETTE

○ H4210M2D\*



presa coassiale diretta demiscelata per impianti di antenna TV monoutenza anche telealimentati e centralizzati in derivazione, impianti via satellite monoutente e centralizzati in derivazione con passaggio di corrente e di segnale per la selezione dei canali, ed impianti radio - connettore TV maschio Ø 9,5 mm - connettore SAT tipo F e radio femmina Ø 9,5 mm - 2 moduli

**NOTA:** per un utilizzo ottimale della presa, tutte le uscite devono essere utilizzate

## SPINA E PRESA TV VOLANTI

○ S2133



spina e presa TV volanti - Ø 9,5 mm - colore bianco

## RESISTENZA TERMINALE

○ 75RTN



resistenza terminale per chiusura linee di impedenza 75 Ω in impianti di antenna collettivi con collegamento in cascata

(\*) Dispositivi forniti in confezione con motore neutro e mostrine di finitura nei colori bianco, tech, antracite

**NOTA:** le foto delle prese TV, sono rappresentative del codice prodotto indicato, su cui è già montata una delle 3 mostrine (bianco, tech o antracite) disponibili nella confezione.

## CONNETTORI RJ



HD4258C11N



HC4268ST



HS4262C6  
HS4262C6S

Articolo	CONNETTORI RJ45		
	Tipo di connettore	Cat.	Tipo di connessione
<input type="checkbox"/> HD4279C6A <input type="checkbox"/> HC4279C6A <input type="checkbox"/> HS4279C6A		RJ45	6A STP toolless IDC
<input type="checkbox"/> HD4279C6 <input type="checkbox"/> HC4279C6 <input type="checkbox"/> HS4279C6		RJ45	6 UTP toolless IDC
<input type="checkbox"/> HD4279C6S <input type="checkbox"/> HC4279C6S <input type="checkbox"/> HS4279C6S		RJ45	6 STP toolless IDC
<input type="checkbox"/> HD4262C6 <input type="checkbox"/> HC4262C6 <input type="checkbox"/> HS4262C6		RJ45	6 UTP 110 IDC
<input type="checkbox"/> HD4262C6S <input type="checkbox"/> HC4262C6S <input type="checkbox"/> HS4262C6S		RJ45	6 STP 110 IDC
CONNETTORI RJ11			
	Tipo di connettore	Cat.	Tipo di connessione
<input type="checkbox"/> HD4258C11N <input type="checkbox"/> HC4258/11N <input type="checkbox"/> HS4258/11N		RJ11	3 K10

BUSSOLE PER FIBRA OTTICA	
<input type="checkbox"/> HD4268SC <input type="checkbox"/> HC4268SC <input type="checkbox"/> HS4268SC	bussola per postazione di lavoro - terminazione SC - duplex
<input type="checkbox"/> HD4268ST <input type="checkbox"/> HC4268ST <input type="checkbox"/> HS4268ST	bussola per postazione di lavoro - terminazione ST - duplex
<input type="checkbox"/> HD4268LC <input type="checkbox"/> HC4268LC <input type="checkbox"/> HS4268LC	bussola per postazione di lavoro - terminazione LC - duplex

NOTA: articolo disponibile su commessa

## CONNETTORI AUDIO-VIDEO



HD4280



HD4285



HC4281



HC4291



HS4284

Articolo	CONNETTORI AUDIO-VIDEO	
<input type="checkbox"/> HD4280 <input type="checkbox"/> HC4280 <input type="checkbox"/> HS4280		connettore audio jack 3,5
<input type="checkbox"/> HD4281 <input type="checkbox"/> HC4281 <input type="checkbox"/> HS4281		connettore audio RCA x 2
<input type="checkbox"/> HD4294 <input type="checkbox"/> HC4294 <input type="checkbox"/> HS4294		connettore audio HI FI
<input type="checkbox"/> HD4284 <input type="checkbox"/> HC4284 <input type="checkbox"/> HS4284		connettore HDMI 2.0 preconnesso - 2 moduli
CONNETTORE USB		
<input type="checkbox"/> HD4285 <input type="checkbox"/> HC4285 <input type="checkbox"/> HS4285		connettore USB (non alimentato)
CONNETTORI SPECIALI		
<input type="checkbox"/> HD4291 <input type="checkbox"/> HC4291 <input type="checkbox"/> HS4291		presa 2 P mignon - alveoli Ø mm 3 - interasse 13 mm - per circuiti ausiliari e similari 6 A 24 V SELV - connessione a morsetto

## APPARECCHI DI SEGNALAZIONE ACUSTICA



HD4351V12  
HD4351V230



HD4355V12



HC4356/12



HS4356/230

### Articolo

### SUONERIE

<input type="checkbox"/> HD4351V12 <input type="checkbox"/> HC4351/12 <input type="checkbox"/> HS4351/12		suoneria in bronzo 12 Va.c. - 5 VA - 80 dB
<input type="checkbox"/> HD4351V230 <input type="checkbox"/> HC4351/230 <input type="checkbox"/> HS4351/230		suoneria in bronzo 230 Va.c. - 12 VA - 80 dB
<input type="checkbox"/> HD4355V12 <input type="checkbox"/> HC4355/12 <input type="checkbox"/> HS4355/12		suoneria elettronica - 3 suoni diversi - con regolazione di volume frontale - alimentazione 12 Va.c. - dc - 2 moduli

### RONZATORI

<input type="checkbox"/> HD4356V12 <input type="checkbox"/> HC4356/12 <input type="checkbox"/> HS4356/12		ronzatore 12 Va.c. - 5 VA - 80 dB
<input type="checkbox"/> HD4356V230 <input type="checkbox"/> HC4356/230 <input type="checkbox"/> HS4356/230		ronzatore 230 Va.c. - 12 VA - 80 dB

## APPARECCHI DI SEGNALAZIONE LUMINOSA



H4371T/12



H4371R/12



H4371B/12



H4371RV/12

### Articolo

### LAMPADE SPIA CON LED INTEGRATO

Articolo	N° diff.	Colore diffus.	Tensione aliment.	Potenza
<input type="checkbox"/> H4371B/12	1	blu	12 Va.c.	0,6 W
<input type="checkbox"/> H4371B/24	1	blu	24 Va.c.	0,8 W
<input type="checkbox"/> H4371B/230	1	blu	127/230 Va.c.	0,15/0,5 W
<input type="checkbox"/> H4371T/12	1	trasp.	12 Va.c.	0,6 W
<input type="checkbox"/> H4371T/24	1	trasp.	24 Va.c.	0,8 W
<input type="checkbox"/> H4371T/230	1	trasp.	127/230 Va.c.	0,15/0,5 W
<input type="checkbox"/> H4371R/12	1	rosso	12 Va.c.	0,6 W
<input type="checkbox"/> H4371R/24	1	rosso	24 Va.c.	0,8 W
<input type="checkbox"/> H4371R/230	1	rosso	127/230 Va.c.	0,15/0,5 W
<input type="checkbox"/> H4371V/12	1	verde	12 Va.c.	0,6 W
<input type="checkbox"/> H4371V/24	1	verde	24 Va.c.	0,8 W
<input type="checkbox"/> H4371V/230	1	verde	127/230 Va.c.	0,15/0,5 W

## DISPOSITIVI PER L'ILLUMINAZIONE



H4380N



H4382V12V24  
H4382/230



4380NB

### Articolo

### TORCIA ESTRAIBILE

<input type="checkbox"/> H4380N		torcia estraibile e ricaricabile con dispositivo automatico di accensione - Si accende automaticamente in caso di interruzione della corrente - Sistema di estrazione push&pull (premi ed estrai) completa di base di ricarica - LED a luce bianca ad alta efficienza luminosa - interruttore ON/OFF e pulsante SPOT per aumentare la luminosità quando necessario - batterie intercambiabili al Ni-MH senza effetto "memoria" - autonomia di 2 ore - basso consumo in stand-by 0,4 W - alimentazione 230 Va.c. - fornita in confezione con base neutra e mostrine di finitura nei colori bianco, tech, antracite - 2 moduli
<input type="checkbox"/> 4380NB		batteria di ricambio per torcia estraibile

### LAMPADE SEGNAPASSO

<input type="checkbox"/> H4382V12V24		lampada segnapasso con led a luce bianca - 12 - 24 Va.c. - inter. on-off - 0,6 W a 12 Va.c. - 0,8 W a 24 Va.c.
<input type="checkbox"/> H4382/230		lampada segnapasso con led a luce bianca - 230 Va.c. - inter. on-off - 0,5 W

**NOTA:** la foto della **TORCIA ESTRAIBILE**, è rappresentativa del codice prodotto indicato, su cui è già montata una delle 3 mostrine (bianco, tech o antracite) disponibili nella confezione.

## DISPOSITIVI PER L'ILLUMINAZIONE



H4360



H4361



HS4362

Articolo

○ H4360



### LAMPADA SPOT ORIENTABILE 360°

si installa sopra un posto di lavoro (cucina, camera, scrivania ...) - Orientabile a 360° per illuminare in modo ottimale la zona desiderata - Può essere comandata da un interruttore standard o da un interruttore elettronico senza neutro, da un dimmer o da un interruttore automatico con neutro - Lampada LED - Consumo 2,8W - Flusso luminoso 70 lumen - Durata: 50.000 ore circa - fornita in confezione con base neutra e mostrine di finitura nei colori bianco, Tech, antracite - 2 moduli

○ H4361



### LAMPADA DIREZIONALE

consente di creare una illuminazione direzionale e decorativa. Se ne consiglia l'installazione a 30 cm dal suolo - Può essere comandata da un interruttore standard o da un interruttore elettronico senza neutro, da un dimmer o da un interruttore automatico con neutro - Lampada LED - Consumo 2,2W - Flusso luminoso 70 lumen - Durata: 50.000 ore circa - fornita in confezione con base neutra e mostrine di finitura nei colori bianco, Tech, antracite - 2 moduli

□ HD4362

■ HC4362

■ HS4362

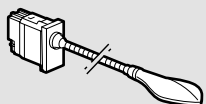

### LAMPADA DA LETTURA DIMMERABILE

si installa alla testa del letto permettendo di disporre di una illuminazione direzionale. È dotata di un braccio flessibile che permette di orientarne l'estremità illuminante. L'intensità luminosa è dimmerabile mediante la pressione prolungata del comando di accensione/spengimento integrato. Può anche essere collegata ad un comando remoto e, se necessario, è possibile disabilitare il comando integrato con una pressione di 30 sec. - Lampada LED - Consumo 3W - Flusso luminoso 110 lumen (equivalente a 15W ad incandescenza) - Durata 40.000 ore - 1 modulo (da incasso).

## LAMPADE DI EMERGENZA



H4384X1



H4386X1



H4381



L4784/1



L4786/1

Articolo

○ H4384X1



### LAMPADE DI EMERGENZA E SICUREZZA

lampada di emergenza con intervento automatico in caso di mancanza di tensione. LED di segnalazione presenza tensione. Pulsante locale di disabilitazione. Possibilità di esclusione remota tramite interruttore. Batteria ricaricabile sostituibile al nichel-cadmio. Autonomia 1 ora. alimentazione 230 Va.c. - potenza lampada 1 W - 4 moduli

○ H4386X1

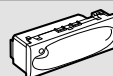

lampada di emergenza come sopra. Autonomia 1 ora. Potenza lampada 1,3W - 6 moduli

○ H4381



lampada di sicurezza a LED con intervento automatico in caso di mancanza tensione. 230 Va.c. 50/60 Hz - consumo 2,5 VA (0,1 W) - batteria ricaricabile non sostituibile NiMH 3,6 V 140 mAh - ricarica completa in 48 ore - autonomia 2 ore - Sezione massima dei cavi 1 x 1,5 mm<sup>2</sup> - Intensità luminosa 2400 mcd - angolo di emissione 120° - non estraibile - 1 modulo

### BATTERIE DI RICAMBIO

○ L4784/1



batteria di ricambio per lampada art. H4384X1

○ L4786/1



batteria di ricambio per lampada art. H4386X1

**NOTA:** le foto di **LAMPADA SPOT ORIENTABILE 360°** E **LAMPADA DIREZIONALE** sono rappresentative del codice prodotto indicato, su cui è già montata una delle 3 mostrine (bianco, tech o antracite) disponibili nella confezione.

# APPARECCHI PER LA SICUREZZA ELETTRICA



HD4301A6  
HD4301A10  
HD4301A16



HD4305A6  
HD4305A10  
HD4305A16



HC4321 HC4536



HC4301/6  
HC4301/10  
HC4301/16



HC4305/6  
HC4305/10  
HC4305/16



HS4536 HS4301/6  
HS4301/10  
HS4301/16

# FALSI POLI E FUSIBILI



HD4949 HD4950



HC4951



HS4953 HS4954



T/... T1/... T0/...

Articolo

## INTERRUTTORI AUTOMATICI

<input type="checkbox"/> HD4301A6 <input type="checkbox"/> HC4301/6 <input type="checkbox"/> HS4301/6		interruttore automatico magnetotermico bipolare con un polo protetto 6A 230 Va.c. - indicatore contatti aperti o chiusi - potere di interruzione 1500 A 230 Va.c.
<input type="checkbox"/> HD4301A10 <input type="checkbox"/> HC4301/10 <input type="checkbox"/> HS4301/10		interruttore come sopra 10 A - potere di interruzione 3000 A 230 Va.c.
<input type="checkbox"/> HD4301A16 <input type="checkbox"/> HC4301/16 <input type="checkbox"/> HS4301/16		interruttore come sopra 16 A - potere di interruzione 3000 A 230 Va.c.

## SALVAVITA

<input type="checkbox"/> HD4305A6 <input type="checkbox"/> HC4305/6 <input type="checkbox"/> HS4305/6		Salvavita - interruttore automatico differenziale bipolare tipo A con un polo protetto I <sub>Δn</sub> 10 mA - 6 A 230 Va.c. - indicatore contatti aperti o chiusi - pulsante di test - potere di interruzione 1500 A 230 Va.c. - 2 moduli
<input type="checkbox"/> HD4305A10 <input type="checkbox"/> HC4305/10 <input type="checkbox"/> HS4305/10		Salvavita come sopra - 10 A - potere di interruzione 3000 A 230 Va.c.
<input type="checkbox"/> HD4305A16 <input type="checkbox"/> HC4305/16 <input type="checkbox"/> HS4305/16		Salvavita come sopra - 16 A - potere di interruzione 3000 A 230 Va.c.

## PORTAFUSIBILI

<input type="checkbox"/> HD4321 <input type="checkbox"/> HC4321 <input type="checkbox"/> HS4321		portafusibile per fusibili 5x20 e 6,3x 32 - max 13 A 240 Va.c.
<input type="checkbox"/> HD4322 <input type="checkbox"/> HC4322 <input type="checkbox"/> HS4322		portafusibile per fusibile 8,5 x 31,5 mm - max 16 A tipo T/...

## LIMITATORE DI SOVRATENSIONE

<input type="checkbox"/> HD4536 <input type="checkbox"/> HC4536 <input type="checkbox"/> HS4536		limitatori di sovratensione 1P da abbinare alla presa di alimentazione delle utenze - corrente nominale di scarica I <sub>n</sub> =1 kA - corrente massima I <sub>max</sub> =2 kA - tensione max di protezione U <sub>p</sub> =1 kV - tensione nominale U <sub>n</sub> =110- 230 Va.c. - tensione max permanente U <sub>c</sub> =250 Va.c. - collegamento diretto fase - neutro
---	--	---

Articolo

## FALSI POLI

<input type="checkbox"/> HD4949 <input type="checkbox"/> HC4949 <input type="checkbox"/> HS4949	falso polo - 1/2 modulo
<input type="checkbox"/> HD4950 <input type="checkbox"/> HC4950 <input type="checkbox"/> HS4950	falso polo - 1 modulo
<input type="checkbox"/> HD4951 <input type="checkbox"/> HC4951 <input type="checkbox"/> HS4951	falso polo - 2 moduli
<input type="checkbox"/> HD4953 <input type="checkbox"/> HC4953 <input type="checkbox"/> HS4953	uscita cavo 1 modulo con serracavo - Ø max. 9 mm
<input type="checkbox"/> HD4954 <input type="checkbox"/> HC4954 <input type="checkbox"/> HS4954	uscita cavo 2 moduli con serracavo - Ø max. 9 mm

## FUSIBILI A CARTUCCIA

T/...	da 4-6-10-16-20 A - 400 V - potere di interruzione 50 KA corpo ceramico - Ø 8,5x31,5 mm
T1/...	da 4-6-10-16-20-25 A - 400 V - potere di interruzione 50 KA corpo ceramico - Ø 9x36 mm
T0/...	da 2-4-6-10-16 A - 250 V - potere di interruzione 1,5 KA corpo ceramico per apparecchi delle serie civili - Ø 6x28 mm

Da utilizzare con portafusibile HD4322, HC4322, HS4322

**NOTA:** specificare nell'ordine la corrente nominale desiderata

# LED PER RETROILLUMINAZIONE



LN4743/230A

Colore del LED		230 Va.c.	12/24 Va.c.
Blu		<input type="radio"/> H4743/230B	<input type="radio"/> H4743/12B
Ambra		<input type="radio"/> LN4743/230A	<input type="radio"/> LN4743/12A
Verde		<input type="radio"/> LN4743/230V	<input type="radio"/> LN4743/12V
Bianco		<input type="radio"/> LN4743/230T	<input type="radio"/> LN4743/12T

## Tabella dei dispositivi retroilluminabili tramite led

Interruttori	Deviatori	Invertitori	Pulsanti	Prese	
HD4001N - HD4001M2N	HD4003N - HD4003M2N	HD4004 - HD4004M2	HD4005N - HD4005M2N	HD4140	HD4141
HC4001N - HC4001M2N	HC4003N - HC4003M2N	HC4004 - HC4004/2	HC4005N - HC4005M2N	HC4140	HC4141
HS4001N - HS4001M2N	HS4003N - HS4003M2N	HS4004 - HS4004/2	HS4005N - HS4005M2N	HS4140	HS4141
HD4051 - HD4051M2	HD4053 - HD4053M2	HD4054 - HD4054M2	HD4055 - HD4055M2	HD4140A16	H4140R
HC4051 - HC4051/2	HC4053 - HC4053/2	HC4054 - HC4054/2	HC4055 - HC4055/2	HC4140/16	H4140/16R
HS4051 - HS4051/2	HS4053 - HS4053/2	HS4054 - HS4054/2	HS4055 - HS4055/2	HS4140/16	H4141R
				HD4140/16F	HD4142AN
				HC4140/16F	HC4142AN
				HS4140/16F	HS4142AN

### INSERIMENTO DEL LED

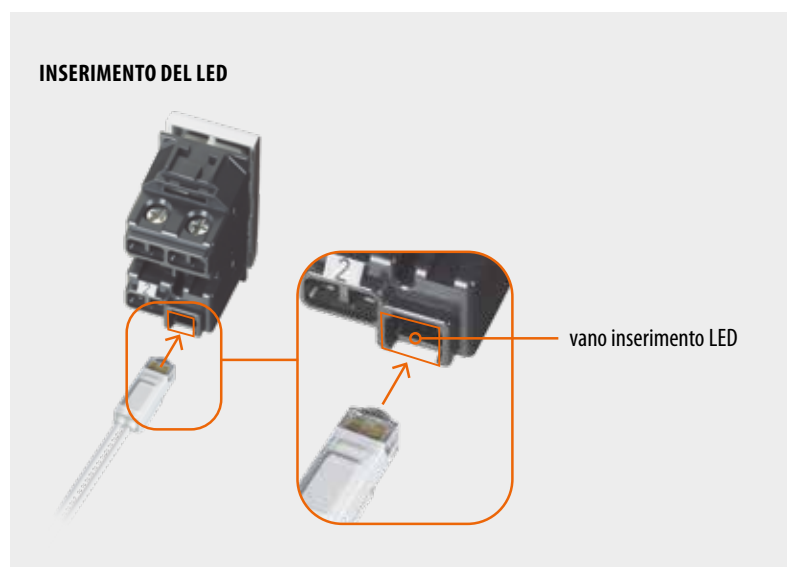

# SUPPORTI E SUPPORTI LUMINOSI



H4703W

H4704W

H4726W

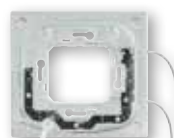

HA4702X



HB4702X



H4706W

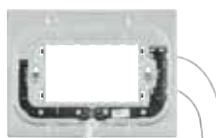

HA4703X



HB4703X



H4702IT

H4702

H4703

H4726



HA4704X



HB4704X



H4704



H4706

Articolo	SUPPORTI AXOLUTE AIR
○ H4703W	supporto 2 moduli e 3 moduli - per utilizzo con 3 moduli asportare fondino con prefabbritura - fissaggio con viti
○ H4704W	supporto 4 moduli - fissaggio con viti
○ H4706W	supporto 6 moduli - fissaggio con viti
○ H4726W	supporto 3+3 moduli - fissaggio con viti

Articolo	SUPPORTI AXOLUTE
○ H4702IT	supporto 2 moduli - per placche ellittiche e rettangolari - fissaggio con graffette (fornito con guaina protettiva)
○ H4702	supporto 2 moduli - per placche ellittiche e rettangolari - fissaggio con viti (fornito con guaina protettiva)
○ H4703	supporto 3 moduli - per placche ellittiche e rettangolari - fissaggio con viti
○ H4704	supporto 4 moduli - per placche ellittiche e rettangolari - fissaggio con viti
○ H4706	supporto 6 moduli - per placche ellittiche e rettangolari - fissaggio con viti
○ H4726	supporto 3+3 moduli - per placche ellittiche e rettangolari - fissaggio con viti

Articolo	SUPPORTI LUMINOSI PER AXOLUTE
○ HA4702X	supporto luminoso 2 mod. per placche rettangolari - 230 Va.c. - 2,5 mA - 0,3 W
○ HB4702X	supporto luminoso 2 mod. per placche ellittiche - 230 Va.c. - 2,5 mA - 0,3 W
○ HA4703X	supporto luminoso 3 mod. per placche rettangolari - 230 Va.c. - 2,5 mA - 0,3 W
○ HB4703X	supporto luminoso 3 mod. per placche ellittiche - 230 Va.c. - 2,5 mA - 0,3 W
○ HA4704X	supporto luminoso 4 mod. per placche rettangolari - 230 Va.c. - 2,5 mA - 0,3 W
○ HB4704X	supporto luminoso 4 mod. per placche ellittiche - 230 Va.c. - 2,5 mA - 0,3 W

## Nota sull'utilizzo del supporto luminoso

- installare i dispositivi sul supporto luminoso come su un comune supporto
- cablare supporto luminoso e dispositivi
- fissarlo alla scatola da incasso
- posizionare la placca di finitura

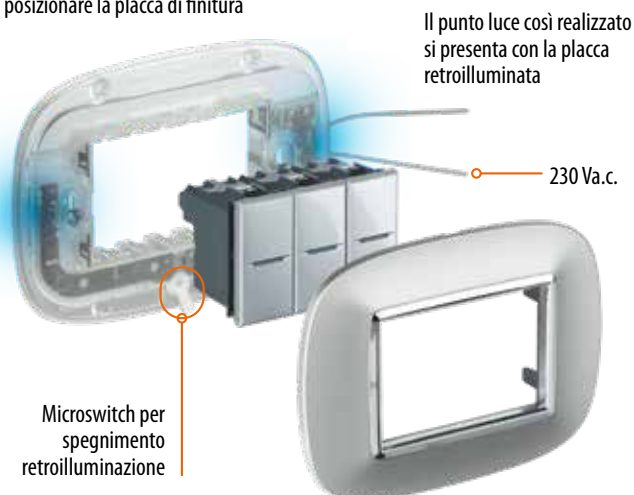

## ACCESSORI E COVER UNIVERSALE

**503CG**

**503EV**

**503EC**

**H4802KY**

**26603**

**503DE**

**503ED**

**504ESE**
**Articolo**
**ACCESSORI VARI**

○ <b>503CG</b>		coperchio protettivo per scatola da incasso art. 503E - utilizzabile durante i lavori murali di finitura
○ <b>503EV</b>		separatore interno in resina - per scatole art. 503E - per separazione dei circuiti dati e potenza
○ <b>503DE</b>		separatore interno in resina - per scatole art. 504E
○ <b>503EC</b>		coperchio di finitura per scatola da incasso art. 503E - per la chiusura qualora venga utilizzata come scatola di derivazione - tinteggiabile
○ <b>504EC</b>		coperchio come sopra per scatole art. 504E
○ <b>506EC</b>		coperchio come sopra per scatole art. 506E
○ <b>503ED</b>		accoppiatore per scatole art. 502E, 503E, 504E (orizzontale e verticale) e per scatola 506L (solo verticale). Non utilizzabile in caso di impiego della box extension.
○ <b>500/00</b>		coppia di viti lunghe 35 mm per fissaggio supporti su scatole incassate sotto filo intonaco
○ <b>500/02A</b>		coppia di viti lunghe 50 mm per AXOLUTE AIR per fissaggio supporti su scatole incassate sotto filo intonaco

**BOX EXTENSION**

○ <b>503ESE</b>		adattatore per aumentare la profondità della scatola da incasso 503E
○ <b>504ESE</b>		adattatore per aumentare la profondità della scatola da incasso 504E
○ <b>506LSE</b>		adattatore per aumentare la profondità della scatola da incasso 506L
○ <b>506ESE</b>		adattatore per aumentare la profondità della scatola da incasso 506E

Questi adattatori si possono usare in fase di installazione della scatola. Facilitano il cablaggio in caso di molti cavi o apparecchi particolarmente profondi.

**Articolo**
**ACCESSORIO PER RIMOZIONE PLACCHE**

○ **H4802KY** accessorio con ventose per rimozione placche AIR

**COVER UNIVERSALE**

○ **26603** custodia protettiva IP44 (garantita a sportello chiuso). Ideale per installazioni la dove sia richiesto un grado di protezione IP44. È totalmente compatibile con tutte le linee, sia BTicino che non. È realizzata con materiale di alta qualità che ne garantisce la tenuta nel tempo a tutte le condizioni atmosferiche. Si installa su scatole da incasso standard 3 moduli tipo 503E.

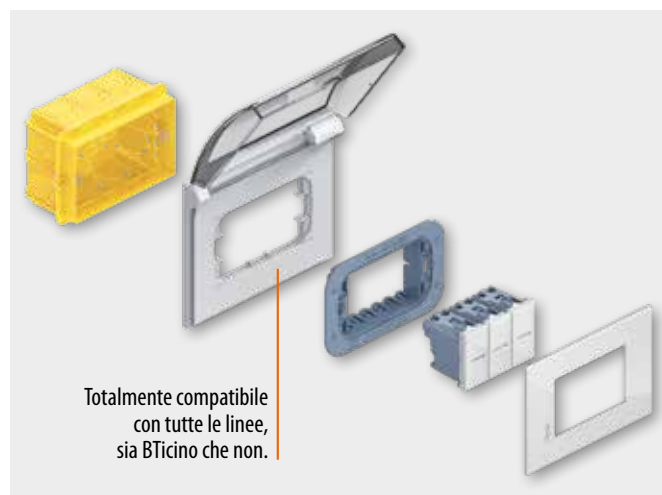
**Cover universale IP44**

Totalmente compatibile con tutte le linee, sia BTicino che non.

# OFFERTA HOTEL

In questa pagina sono raccolti i dispositivi dedicati ai servizi delle camere di hotel. L'offerta BTicino per la camera e, più in generale per l'accoglienza alberghiera, comprende però molti altri apparecchi che, essendo comuni ad altre applicazioni, sono riportati nelle varie sezioni di questo catalogo.

Si ricordano, ad esempio, i dispositivi per:  
 - il comfort = comandi luci, tende e scenari con simbologie dedicate.  
 - Inoltre, termostati o sonde di temperatura con manopole  
 - l'audio/video = connettori per ogni esigenza e segnalatori acustici  
 - la sicurezza = luci segnapasso e lampade di emergenza



Articolo	<b>TASCA PORTABADGE</b>
○ H4549	tasca portabadge per l'alimentazione della camera d'albergo - fessura illuminata da lampada incorporata - spegnimento ritardato di circa 30 secondi - alimentazione 230 Va.c. - 2 moduli - da completare con mostrina nella estetica desiderata
○ H4548	tasca portabadge per l'alimentazione della camera d'albergo con riconoscimento tecnologia RFID - fessura illuminata da lampada incorporata - spegnimento ritardato di circa 30 secondi - alimentazione 230 Va.c. - 2 moduli - da completare con mostrina nella estetica desiderata
□ HD4547 ■ HC4547 ■ HS4547	<b>MOSTRINE PER TASCHE PORTABADGE</b> mostrina per tasca portabadge tradizionale o MyHOME_Up
○ H4372V230H	<b>PORTALAMPADA DI SEGNALE FUORI PORTA</b> portalampana di segnalazione fuori porta (230 V), con doppia segnalazione ottica: non disturbare (DND) e riordinare camera (MUR) completo di led non sostituibili a 230 V
□ HD4177 ■ HC4177 ■ HS4177	<b>PRESA RASOIO</b> presa per rasoio con trasformatore di isolamento - tensione di ingresso 230 Va.c. 50/60 hz - tensione di uscita 115/230 Va.c. 20 VA
□ HD4033 ■ HC4033 ■ HS4033	<b>PULSANTE A TIRANTE</b> pulsante a tirante 1 P NO 10 A per allarme bagno
□ HD4285C1 ■ HC4285C1 ■ HS4285C1	<b>CARICATORI USB</b> caricatore USB con tensione 5 Vd.c. per la ricarica di dispositivi elettronici fino a 1.100 mA quali cellulari, smartphones, tablets e similari - alimentazione DIRETTA 110÷230 Va.c. 50÷60 Hz
□ HD4285C2 ■ HC4285C2 ■ HS4285C2	caricatore USB con tensione 5 Vd.c. per ricarica rapida di un singolo dispositivo elettronico (cellulare, smartphone, tablet e similari) fino a 2.400 mA o ricarica contemporanea di due dispositivi fino a 1.200 mA - alimentazione DIRETTA 110÷230 Va.c. 50÷60 Hz

Articolo	<b>COPRITASTO CON SIMBOLOGIA PER COMANDI ASSIALI</b>
□ HD4921BL ■ HC4921BL ■ HS4921BL	copritasto con simbolo luce letto
□ HD4921M2BL ■ HC4921M2BL ■ HS4921M2BL	copritasto con simbolo luce letto - 2 moduli
□ HD4921DD ■ HC4921DD ■ HS4921DD	copritasto con simbolo non disturbare
□ HD4921MR ■ HC4921MR ■ HS4921MR	copritasto con simbolo riordinare camera
□ HD4915DD ■ HC4915DD ■ HS4915DD	<b>COPRITASTO CON SIMBOLOGIA PER COMANDO MyHOME_UP</b> copritasto con simbolo non disturbare
□ HD4915M2DD ■ HC4915M2DD ■ HS4915M2DD	copritasto con simbolo non disturbare - 2 moduli
□ HD4915MR ■ HC4915MR ■ HS4915MR	copritasto con simbolo riordinare camera
□ HD4915BL ■ HC4915BL ■ HS4915BL	copritasto con simbolo luce camera
□ HD4915M2BL ■ HC4915M2BL ■ HS4915M2BL	copritasto con simbolo luce camera - 2 moduli
□ HD4362 ■ HC4362 ■ HS4362	<b>LAMPADA DA LETTURA DIMMERABILE</b> S'installa alla testa del letto permettendo di disporre di una illuminazione direzionale. È dotata di un braccio flessibile che permette di orientarne l'estremità illuminante. L'intensità luminosa è dimmerabile mediante la pressione prolungata del comando di accensione/spegnimento integrato. Può anche essere collegata ad un comando remoto e, se necessario, è possibile disabilitare il comando integrato con una pressione di 30 sec. - Lampada LED - Consumo 3W - Flusso luminoso 110 lumen (equivalente a 15W ad incandescenza) - Durata 40.000 ore - 1 modulo (da incasso).



## SMART HOME

Nelle case degli italiani il numero dei prodotti connessi quali telefoni, TV, player musicali ed elettrodomestici è in costante crescita ogni anno.

BTicino è protagonista di questo trend e rende disponibili diverse soluzioni quali Smarther2, Posto interno videocitofonico connesso e il Sistema audio multiroom NUVO ecc.

Per l'elenco dei prodotti NUVO consultare il Catalogo specifico.



Eliot è il nome del programma BTicino dedicato agli oggetti connessi (Internet of things) che identifica tutti quei prodotti o sistemi che, grazie alla possibilità di connettersi ad internet, apportano valore aggiunto in termini di funzionalità, informazioni, interazioni con l'ambiente e utilizzo.



# Smarther2 with Netatmo TERMOSTATO CONNESSO



XW8002



XM8002



XG8002



XW8002W

Articolo

## TERMOSTATO CONNESSO

- XW8002
- XM8002
- XG8002



Il termostato connesso Smarther2 with Netatmo, in abbinamento con la APP Home + Control, è un dispositivo che permette di regolare e monitorare la temperatura all'interno degli ambienti in modo preciso e puntuale; tutta la programmazione e gran parte delle funzioni vengono effettuate in maniera semplice e intuitiva utilizzando la APP. Grazie alla connessione Wi-Fi di cui è dotato, Smarther2 with Netatmo può essere programmato e comandato da remoto; permette inoltre di visualizzare la temperatura e l'umidità misurate nell'ambiente. Localmente sono possibili l'impostazione del livello di temperatura per il funzionamento manuale e l'attivazione della modalità Boost, che permette di forzare l'accensione dell'impianto per un periodo limitato (30, 60 o 90 minuti) indipendentemente dalla temperatura misurata e da quella programmata. È possibile anche impostare una temperatura differente in ogni stanza della casa per il massimo comfort, in quanto è compatibile con le valvole termostatiche intelligenti di Netatmo.

Il termostato connesso Smarther2 with Netatmo è comandabile tramite assistenti vocali Google, Amazon Alexa e Apple Home Kit.

- Alimentazione 110 ÷ 240 Vac, 50/60 Hz
- Assorbimento 2 W max
- Sezione massima dei cavi 1 x 1,5 mm<sup>2</sup>
- Temperatura di funzionamento 5 ÷ 40°C
- Incrementi di 0,5 °C
- Uscita 1 contatto in deviazione libero da potenziale 5(2)A.
- Tipo azionamento 1BU
- Grado inquinamento 2
- Tensione impulsiva nominale 4kV
- Dispositivo wireless conforme allo standard 802.11b/g/n, frequenza 2.4 ÷ 2.4835 GHz, potenza di trasmissione <20 dBm. Protocollo di sicurezza WPA/WPA2

Installazione da:

- Incasso, su scatole art.503E o art.500 (per art.500 prevedere fissaggio tramite tasselli nel muro)
- Cartongesso, su scatole art.PB503N e art. PB502N

È disponibile in tre colorazioni: bianco (codice articolo XW8002), sabbia (codice articolo XM8002) e nero (codice articolo XG8002).

- XW8002W

Caratteristiche: come XW8002.

Installazione: a parete, utilizzando viti e tasselli adatti alle caratteristiche della superficie di installazione (muratura, cartongesso, piastrelle ecc.).

È disponibile solo nella colorazione bianca.

## DIMENSIONALI

### Versione da incasso

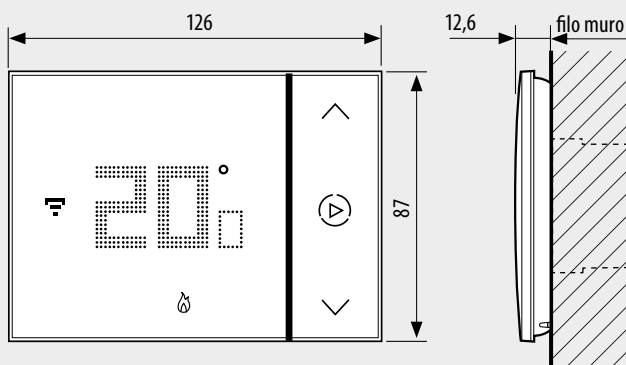

XW8002 - XM8002- XG8002

### Versione da parete

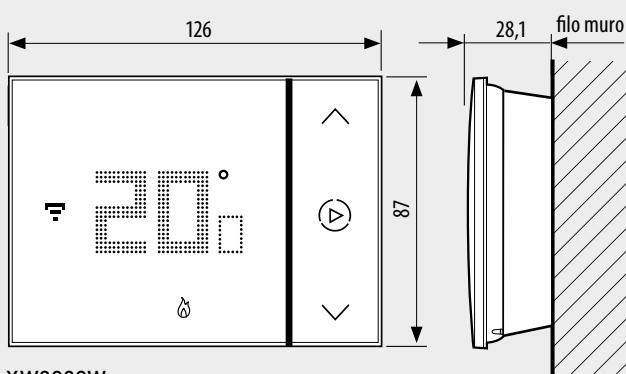

XW8002W



App HOME + CONTROL per gestione dispositivi connessi



DESIGN AWARD 2017

Smarther2, il termostato connesso, si aggiudica questo prestigioso riconoscimento Internazionale confermando la capacità di BTicino nel coniugare tecnologia e design.



# CLASSE 300X13E VIDEOCITOFONO CONNESSO

**344642**

**344643**

**344632**

**336803**

**346020**

## Articolo **VIDEOCITOFONO VIVAVOCE CLASSE 300X13E**

<b>344642</b>	<p>videocitofono 2 fili / Wi-Fi vivavoce con teleloop, display LCD Touch screen da 7" e segreteria videocitofonica con memoria audio video delle chiamate – finitura chiara. È dotato di tasti capacitivi per il comando delle principali funzioni videocitofoniche: apertura serratura, connessione vivavoce, attivazione del posto esterno / ciclamento telecamere e tasto preferiti (configurabile per attivare le azioni rapide che l'utente utilizza più frequentemente – es. comando luci scale, intercom, attivazioni aggiuntive). Guida tattile per accesso facilitato ai tasti capacitivi di comando serratura e connessione vivavoce.</p> <p>LED di segnalazione per: esclusione chiamata e presenza messaggi da centralino di portineria e note. Accesso a regolazioni e funzioni tramite display touch. Funzione NOTE – per la scrittura tramite tastiera o registrazione vocale di messaggi e/o appunti per gli altri residenti dell'appartamento (es. chiamare idraulico, fare la spesa ecc.). Possibilità di comunicazione vocale con centralino di portineria – se presente nell'impianto – su specifica chiamata.</p> <p>Il dispositivo deve essere configurato tramite inserimento fisico dei configuratori oppure da menù usufruendo di una maggiore possibilità di personalizzazione di funzioni e testi associati.</p> <p>Inoltre, grazie alla connessione Wi-Fi è possibile associare il videocitofono all'App Door Entry (disponibile per Android e iOS). Dall'App è possibile gestire le principali funzioni del videocitofono (ricezione chiamata, apertura serratura, gestione segreteria videocitofonica, attivazione del posto esterno / ciclamento telecamere e attivazioni aggiuntive).</p>
<b>344643</b>	<p>come 344642 ma in finitura scura.</p>

### ACCESSORIO SUPPORTO DA TAVOLO E CAVO

<b>344632</b>	<p>supporto accessorio per l'installazione da tavolo dei videocitofoni gamma Classe 300.</p>
<b>336803</b>	<p>cavo 8 vie con connettore per collegamento su supporto da tavolo.</p>

### ALIMENTATORE SUPPLEMENTARE 2 DIN

<b>346020</b>	<p>alimentatore supplementare 2 DIN da utilizzare per alimentare localmente i videocitofoni Classe 300X13E in impianti plurifamiliari.</p>
---------------	--

### DIMENSIONALI

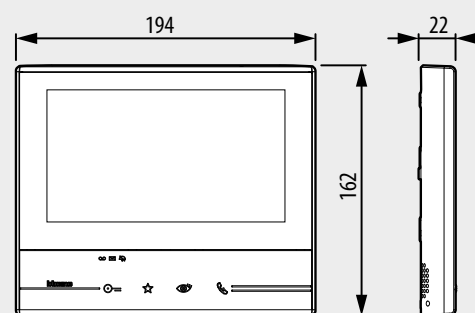
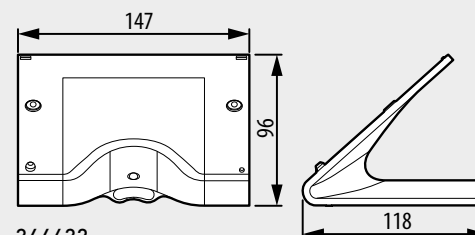
**344642 - 344643**

**344632**

**App Door Entry per videocitofono Classe 300X13E**



CLASSE 300 si aggiudica questo prestigioso riconoscimento Internazionale confermando la capacità di BTicino nel coniugare tecnologia e design.



# CLASSE 100X16E VIDEOCITOFONO CONNESSO



344682



344692



336803



336982



346020

## Articolo **VIDEOCITOFONO CONNESSO CLASSE 100X16E**

**344682**

Videocitofono connesso 2 FILI / Wi-Fi vivavoce con teleloop e display LCD a colori da 5".  
 Dispone di 2 tasti fisici per il comando delle principali funzioni videocitofoniche – risposta e chiusura della chiamata – è dotato di 3 tasti a sfioramento per il comando delle principali funzioni – apertura della serratura, comando luci scale e attivazione del posto esterno/ciclamento – più ulteriori 4 tasti a sfioramento configurabili che assumono differenti funzionalità – es. intercom, attivazione serratura aggiuntiva, attivazioni generiche.  
 Il dispositivo è dotato di una levetta laterale per la regolazione di: colore, luminosità e contrasto display, volume fonica, volume tono di chiamata e configurazione Wi-Fi.  
 Sono presenti LED di segnalazione per esclusione chiamata e Wi-Fi. Inoltre grazie alla connessione Wi-Fi è possibile associare il videocitofono all'App Door Entry (disponibile per Android e iOS). Dall'App sarà possibile gestire le principali funzioni del videocitofono (ricezione chiamata, apertura serrature, attivazione del posto esterno/ciclamento, aggiornamento Firmware e attivazioni aggiuntive). Interoperabile con le telecamere intelligenti da interno e da esterno Netatmo. L'installazione può essere fatta fuori muro con apposita staffa (fornita a corredo) o tramite supporti da tavolo accessori (2 x 344692) – da acquistare separatamente.  
 Il dispositivo, dotato anche di funzione studio professionale, deve essere configurato.

### DATI DIMENSIONALI

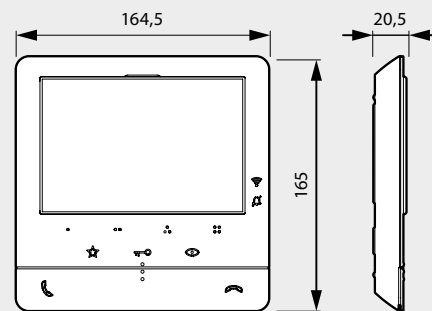

344682

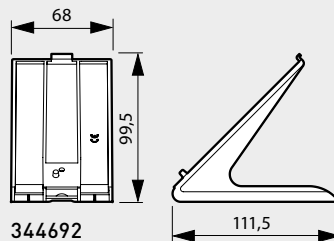

344692

### ACCESSORI - SUPPORTO DA TAVOLO - CAVO - PRESE

**344692**

Supporto da tavolo accessorio per citofoni e videocitofoni CLASSE 100.

**336803**

Cavo 8 vie con connettore per collegamento su supporto da tavolo.

**336982**

Presina 8 poli serie Livinglight bianca per il collegamento del cavo 336803 nell'installazione su supporto da tavolo.

La presa è disponibile anche nelle seguenti finiture:

- LIVINGLIGHT (336983 - 336984);
- AXOLUTE (349414 - 349415 - 349418);
- MATIX (336985).

### ALIMENTATORE SUPPLEMENTARE 2 DIN

**346020**

Alimentatore supplementare 2 DIN da utilizzare per alimentare localmente i videocitofoni connessi CLASSE 100x16E (344682) in impianti plurifamiliari con numero di appartamenti superiore a 22.

### App Door Entry per Classe 100X16E





## AXOLUTE MyHOME\_Up I vantaggi dell'offerta

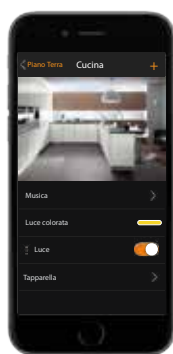

Grazie alla tecnologia di MyHOME\_Up, è possibile progettare impianti elettrici con nuove e più evolute prestazioni in termini di comfort, sicurezza, risparmio energetico, comunicazione audio/video e controllo locale a distanza. AXOLUTE MyHOME\_Up si basa sull'utilizzo di un'unica tecnologia impiantistica, il Bus digitale, applicabile in qualsiasi contesto residenziale. L'impianto è espandibile in ogni momento ed è possibile l'integrazione con sistemi e dispositivi con differenti protocolli di comunicazione.

- Automazione
- Antifurto
- Termoregolazione
- Diffusione sonora
- Visualizzazione consumi e controllo carichi
- Controllo locale e remoto



ELIOT è il nome del programma BTicino dedicato agli oggetti connessi (Internet of things) che identifica tutti quei prodotti o sistemi che, grazie alla possibilità di connettersi ad internet, apportano valore aggiunto in termini di funzionalità, informazioni, interazioni con l'ambiente e utilizzo.

# INTEGRAZIONE E CONTROLLO



MYHOMESERVER1



3488



F429



HS4680

Articolo

## SERVER PER CONTROLLO MEDIANTE APP

MYHOMESERVER1



server per l'associazione dei dispositivi durante la messa in funzione dell'impianto e per la gestione locale e remota delle funzioni da parte dell'utente mediante specifico applicativo MyHOME\_Up per smartphone o tablet Android e iOS.

## KIT MyHOMEserver1

MHSERVERKIT

kit composto dal server MYHOMESERVER1 e Access Point per realizzare la comunicazione tra l'impianto MyHOME\_Up, a cui viene collegato, ed uno smartphone o tablet dove è installato l'applicativo MyHOME\_Up.

**Nota:** Per dettagli sulle funzioni gestite da MyHOME\_Up e i prodotti compatibili consultare la relativa guida.

## HOMETOUCH - TOUCH SCREEN 7"

3488W  
 3488



HOMETOUCH - Touch screen 7" per la gestione di tutte le funzioni MyHOME\_Up integrabile con l'impianto videocitofonico per impiego come posto interno connesso. Non richiede alcuna configurazione per la fruizione delle funzioni domotiche. Permette di visualizzare lo stato del sistema MyHOME\_Up e di controllare le funzioni integrate (luci, automazioni, scenari, antifurto, gestione temperatura, sistema musicale Nuvo, ...). E' inoltre possibile gestire le funzioni videocitofoniche di un impianto 2 fili BTicino sia dal Display capacitivo 7" che da Smartphone, grazie all'applicazione "DOOR ENTRY for HOMETOUCH" disponibile per Android e iOS. Installazione ad incasso con scatola dedicata per muratura (art. 3487) oppure a parete grazie alla staffa metallica a corredo. Versione grigio tech e versione bianco.

## SCATOLA INSTALLAZIONE DA INCASSO

3487



Scatola per installazione ad incasso del Touch screen HOMETOUCH art. 3488 e 3488W. Larghezza 197 mm, altezza 148 mm e profondità 53 mm.

3487AP



supporto per installazione ad incasso in pareti a cartongesso del Touch screen HOMETOUCH art. 3488 e 3488W.

Articolo

## INTERFACCIA SCS/DALI

F429



dimmer DALI, 8 uscite indipendenti di carico massimo 16 ballast a 230 Va.c., pulsante per il comando diretto del carico - 6 moduli DIN

## DRIVER MANAGER

F459



piattaforma di integrazione verso sistemi di altri produttori - 6 moduli DIN

Per verificare la fattibilità di integrazioni specifiche e per richiedere la licenza necessaria all'utilizzo del Driver manager contattare gli specialisti del «Servizio Integrazione Sistemi di BTicino al numero verde 800.837035.

## MODULO SCENARI

F420



dispositivo per la memorizzazione di 16 scenari per le applicazioni di Automazione, Diffusione sonora, Termoregolazione e Videocitofonia - 2 moduli DIN

## COMANDO SCENARI

H4680  
 HC4680  
 HS680



comando scenari personalizzabile per comandare 4 "situazioni ambientali" di Automazione, Termoregolazione o Diffusione sonora indipendenti memorizzate nel modulo scenari F420 - 2 moduli

# LUCI E AUTOMAZIONE TAPPARELLE



H4651M2    H4652    H4652/2    H4652/3

Articolo		COMANDO PER FUNZIONI SPECIALI
○ H4651M2		comando speciale - permette di pilotare un attuatore svolgendo tutte le funzioni standard di un comando e in aggiunta alcune funzioni speciali: attivazione di 4 scenari memorizzati nel modulo art. F420, temporizzazioni, attivazione di un attuatore installato su un bus diverso rispetto al comando, selezione del livello fisso di regolazione e della velocità di soft-start e soft-stop dei dimmer, diffusione sonora, comando accensione serratura, comando chiamata al piano e accensione luci scale, gestione canali ausiliari. Da completare con copritasti a 1 o 2 moduli ad una o due funzioni - 2 moduli
○ H4652		comando 8 TASTI per gestione luci, automazione tapparelle, diffusione sonora e scenari - collegamento a SCS-BUS - dimensioni: 2 moduli
○ 3541		foA5 per personalizzazione simboli comandi art. H4652 e LN4652. I fogli possono essere personalizzati usando il tool presente nel software di configurazione MyHOME_Suite.
○ 3542		come sopra - bianco

Articolo		COMANDI PER CARICHI SINGOLI E DOPPI
○ H4652/2		Comando che può pilotare un singolo attuatore per carichi singoli o per carichi doppi oppure due attuatori per carichi singoli o doppi indipendenti tra loro - da completare con 1 copritasto a 2 moduli per comandi ad una o due funzioni oppure 2 copritasti ad 1 modulo a una o due funzioni - 2 moduli
○ H4652/3		Comando che può pilotare tre attuatori per carichi singoli o per carichi doppi indipendenti tra loro - da completare con 3 copritasti ad 1 modulo per comandi ad una o due funzioni - 3 moduli

Articolo		COMANDO PER GESTIONE TAPPARELLE
○ H4660M2		Comando a 2 moduli da incasso con spessore ridotto dotato di 3 pulsanti. Oltre alle funzioni SU/GIU monostabile e bistabile il dispositivo predispone la tapparella in una posizione memorizzata (PRESET) - realizzato per funzionare solo con gli attuatori evoluti H4661M2 e F401 specifici per la gestione di tapparelle

Articolo		CERNIERA DOMOTICA Livinglight
○ 4911TDM		accessorio per consentire il montaggio di copritasti a 2 moduli su dispositivi installati in scatola 503E



HD4657M3



HS4657M3

Articolo		COMANDI DIGITALI IN VETRO
<b>VETRO BIANCO</b>		
□ HD4657M3		comando a 6 tasti - dimensione 3 moduli
□ HD4657M4		comando a 8 tasti - dimensione 4 moduli
<b>WHICE</b>		
■ HC4657M3		comando a 6 tasti - dimensione 3 moduli
■ HC4657M4		comando a 8 tasti - dimensione 4 moduli
<b>NIGHTER</b>		
■ HS4657M3		comando a 6 tasti - dimensione 3 moduli
■ HS4657M4		comando a 8 tasti - dimensione 4 moduli

**NOTA:** per i comandi in vetro bianco, verificare la disponibilità con il funzionario commerciale BTicino di zona.

INSTALLAZIONE COMANDO DIGITALE IN VETRO	Scatola	Supporto	Comando
	503E	H4703	HD4657M3 HC4657M3 HS4657M3
	504E	H4704	HD4657M4 HC4657M4 HS4657M4

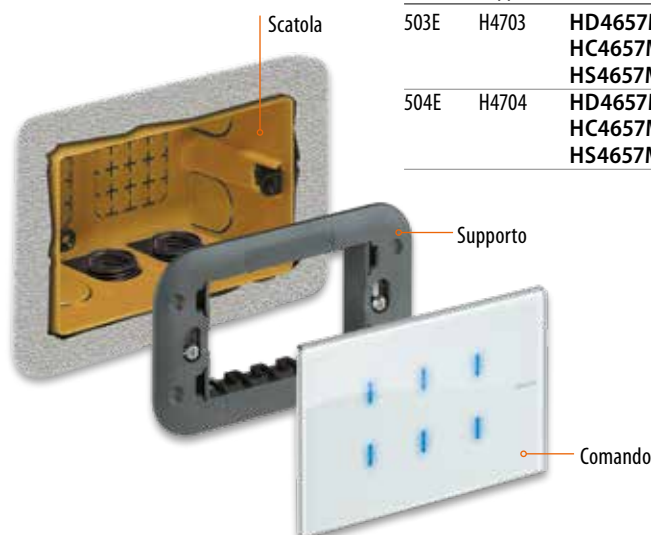

# LUCI E AUTOMAZIONE TAPPARELLE



HD4658



HD4659



BMSE3001



BMSE3003



0 488 34

Articolo

## MODULO MEMORIA

○ F425



modulo per la memorizzazione dello stato degli attuatori - per ripristinare l'impianto di Automazione luci in caso di black-out - 2 moduli DIN ribassati



## GREEN SWITCH A DOPPIA TECNOLOGIA PIR+US

□ HD4658  
■ HC4658  
■ HS4658



Green Switch: sensore di presenza a doppia tecnologia, infrarossi passivi e ultrasuoni (PIR+US), adatto alla rilevazione di presenza in aree di lavoro (uffici, sale riunioni). Dotato di pulsante di accensione/spengimento manuale. Modalità di funzionamento (automatica o manuale), tempo di ritardo (da 5 s a 59 min) e soglia di luminosità (da 20 a 1275 lux) impostabili tramite telecomando di configurazione avanzato/base (BMSO4001/BMSO4003), configurazione fisica o virtuale. 2 moduli



## GREEN SWITCH A INFRAROSSI PASSIVI PIR

□ HD4659  
■ HC4659  
■ HS4659



Green Switch: sensore di movimento ad infrarossi passivi (PIR), adatto alla rilevazione di movimento in aree di passaggio (corridoi, bagni, locali di servizio). Modalità di funzionamento (automatica o manuale), tempo di ritardo (da 5s a 59min) e soglia di luminosità (da 20 a 1275 lux) impostabili tramite telecomando di configurazione avanzato/base (BMSO4001/BMSO4003), configurazione fisica o virtuale. 2 moduli

## INTERFACCIA CONTATTI

○ 3477

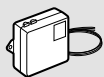

interfaccia di comando modulo Basic con 2 contatti indipendenti per il comando di 2 attuatori per carichi a funzione singola oppure per il comando di 1 attuatore per carichi a funzione doppia (tapparelle) - accetta in ingresso due interruttori o pulsanti tradizionali con contatto NO e NC oppure un deviatore tradizionale o pulsanti interbloccati

○ F428



come sopra - 2 moduli DIN

Articolo



## SENSORI DI ILLUMINAMENTO/MOVIMENTO

○ BMSE3001



sensore SCS ad infrarossi passivi adatto alla rilevazione del movimento e del livello di illuminamento, installazione ad incasso nel soffitto tramite molle o scatola da incasso, installazione superficiale tramite scatola da installazione superficiale art. 048875, grado di protezione IP20, connessione con morsetto e RJ45, area di copertura di diametro 8 m (50 mq) per un'altezza di installazione di 2.5 m, altezza massima di installazione 6 m, alimentazione 27 V d.c. da Bus, assorbimento 12 mA, regolazione tramite telecomando base/avanzato (BMSO4003 e BMSO4001) o tramite software di configurazione, del livello di illuminamento da 5 lux a 1275 lux, del tempo di ritardo da 30 s a 255 h e dei principali parametri di funzionamento, dotato di pulsante per la procedura Push&Learn

○ BMSE3003



sensore SCS a doppia tecnologia: infrarossi passivi ed ultrasuoni, adatto alla rilevazione della presenza e del livello di illuminamento, installazione ad incasso nel soffitto tramite molle o scatola da incasso, installazione superficiale tramite scatola da installazione superficiale art. 048875, grado di protezione IP20, connessione con morsetto e RJ45, area di copertura dell'infrarosso di diametro 8 m (50 mq) per un'altezza di installazione di 2.5 m, area di copertura dell'ultrasuono di diametro 11 m (95 mq) per un'altezza di installazione di 2.5 m, altezza massima di installazione 6 m, alimentazione 27 V d.c. da Bus, assorbimento 17 mA, regolazione tramite telecomando base/avanzato (BMSO4003 e BMSO4001) o tramite software di configurazione, del livello di illuminamento da 5 lux a 1275 lux, del tempo di ritardo da 30 s a 255 h e dei principali parametri di funzionamento, dotato di pulsante per la procedura Push&Learn

○ 048834



sensore di movimento IP55 ad infrarossi passivi (PIR), adatto alla rilevazione di movimento in aree di passaggio esterne o interne (corridoi, cantine, corselli box). Area di copertura: 140° x 15m a 2.5m di altezza. Modalità di funzionamento (automatica o manuale), tempo di ritardo (da 5s a 59min) e soglia di luminosità (da 20 a 1275 lux) impostabili tramite telecomando di configurazione avanzato/base (BMSO4001/BMSO4003), configurazione fisica o virtuale. Installazione a parete o angolare tramite apposito accessorio art. 048971

## SCHEMA DI IMPIEGO DELL'INTERRUTTORE GREEN SWITCH ART. L/N/NT4658N

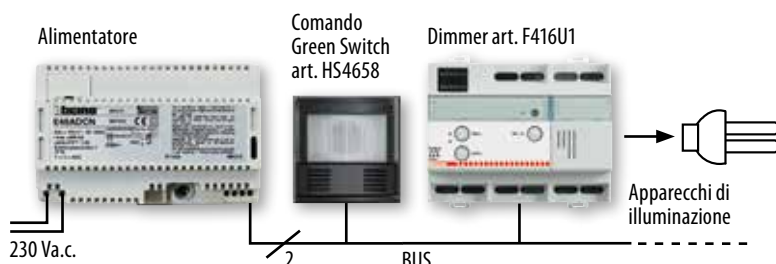

## MODALITÀ ECO

L'accensione del carico è manuale e lo spegnimento è gestito in modo automatico dal dimmer/attuatore in funzione della presenza persone e del livello di illuminamento desiderato rilevato dal comando art. L4658N. La funzione dal comando è in primo luogo quella di attivare l'automatismo del dimmer/attuatore: alla prima pressione, il sensore confronta il livello di illuminamento desiderato con il livello di illuminamento presente nell'ambiente e valuta se accendere o meno la luce. Una eventuale successiva pressione del comando ha la funzione di forzare in accensione o spegnimento l'automatismo determinato dal dimmer/attuatore.

# LUCI E AUTOMAZIONE TAPPARELLE



BMSO4001



BMSO4003



H4672M2

Articolo

**TELECOMANDI DI CONFIGURAZIONE**

- **BMSO4001** telecomando di configurazione avanzato, dotato di trasmettitore e ricevitore ad infrarossi, permette la regolazione dei principali parametri di funzionamento di: Switch Sensor, Green Switch e sensori SCS compatibili. Dotato di display di visualizzazione per l'acquisizione dei parametri impostati sui sensori e per la modifica degli stessi, ricarica delle batterie tramite porta mini USB
- **BMSO4003** telecomando di configurazione base, dotato di trasmettitore ad infrarossi, permette la regolazione dei principali parametri di funzionamento di: Switch Sensor, Green Switch e dei sensori SCS compatibili. Permette la modifica dei parametri solo per valori pre impostati, ricarica delle batterie non disponibile

**ACCESSORI DI INSTALLAZIONE**

- **048875** scatola per installazione superficiale a plafone, compatibile con i sensori: BMSE3001 e BMSE3003, grado di protezione IP20, dimensioni Ø 100 x 50 mm
- **048971** accessorio per installazione angolare, compatibile con il sensore 048834, grado di protezione IP42, dimensioni (hxlxp) 115 x 75 x 40 mm

Articolo

**ATTUATORI E ATTUATORI/DIMMER DA INCASSO**

- **H4672M2**



attuatore/comando con 2 relè indipendenti - per carichi singoli, doppi o misti: 1380 W resistivi, 1380 W lampade ad incandescenza, 460 W per motoriduttori, 460 VA cosφ 0,5 per trasformatori ferro-magnetici e 250 W per lampade fluorescenti - interblocco logico dei rele tramite configurazione. Il dispositivo puo essere configurato anche per gestire un attuatore remoto - 2 moduli.

**CARATTERISTICHE DEI SENSORI DI ILLUMINAMENTO/MOVIMENTO**

SENSORI SCS	048834	BMSE3001	BMSE3003
INSTALLAZIONE	parete	a incasso nel soffitto	
TIPOLOGIA DI FUNZIONAMENTO	AUTO/ECO/WALKTHROUGH	AUTO/ECO/WALKTHROUGH	
TECNOLOGIA DEL SENSORE	PIR	PIR	PIR+US
ALIMENTAZIONE	27 V d.c. da Bus	27 V d.c. da Bus	
GRADO DI PROTEZIONE	IP55	IP20	
AREA COPERTURA A 2,5 m	15 m x 6 m	Ø 8 m	Ø 11 m
ANGOLI DI COPERTURA (v/h)	45°/140°	90°/360°	
LIVELLO DI ILLUMINAMENTO	5 lux - 1275 lux	5 lux - 1275 lux	
RITARDO IN SPEGNIMENTO	5 s - 59 min - 59 h	30 s - 255 h 59 min 59 sec	
REGOLAZIONI DI FABBRICA	300 lux - 15 min	300 lux - 15 min	
TIPOLOGIA DI CONNESSIONE	morsetto SCS	connettore RJ45	

# LUCI E AUTOMAZIONE TAPPARELLE



3476



F401

Articolo

## ATTUATORI MODULO BASIC

○ 3476

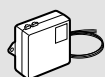

attuatore con 1 relé - per carichi singoli: 2 A resistivi o lampade ad incandescenza, 2 A cosφ 0,5 per trasformatori ferromagnetici - accetta in ingresso un pulsante tradizionale con contatto NO

Articolo

## ATTUATORI PER GESTIONE TAPPARELLE

○ H4661M2







attuatore a 2 moduli ad incasso con 2 relé interni e 4 pulsanti. Oltre alle funzioni SU/GIU monostabile e bistabile l'attuatore predispone la tapparella in una posizione memorizzata (PRESET) - da abbinare ai dispositivi di comando H4660M2

○ F401

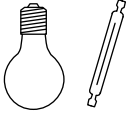
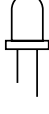

come sopra - con 3 pulsanti per comando locale - 2 moduli DIN

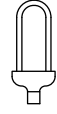
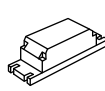
### CARICHI PILOTABILI (230 Va.c. 50/60 Hz)

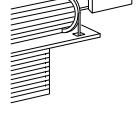
Attuatori	Tipologia						
							
	Lampade ad incandescenza e alogene a risp.energetico	Lampade a LED	Lampade fluorescenti lineari <sup>1)</sup>	Lampade fluorescenti compatte	Trasformatori elettronici <sup>3)</sup>	Trasformatori ferromagnetici <sup>2) 3)</sup>	Motoriduttori per tapparelle <sup>4)</sup>
<b>H4672M2</b>	1380 W	250 W Max 2 lampade	250 VA	250 W Max 2 lampade	460 W	460 VA	460 W
<b>3476</b>	2 A 460 W	40 W Max 1 lampada	-	40 W Max 1 lampada	-	2 A cosφ 0,5 460 VA	-
<b>H4661M2</b> <b>F401</b>	-	-	-	-	-	-	2 A 250 Va.c.

#### Note:

- 1) Lampade fluorescenti rifasate, lampade a scarica.
- 2) È necessario tener conto del rendimento del trasformatore per calcolare la potenza effettiva del carico connesso all'attuatore. Ad esempio se si collega un dimmer ad un trasformatore ferromagnetico da 100 VA con rendimento di 0,8, la potenza effettiva del carico sarà di 125 VA.
- 3) Il trasformatore deve essere caricato alla sua potenza nominale e comunque mai al di sotto del 90% di tale potenza. E' preferibile utilizzare un unico trasformatore piuttosto che più trasformatori in parallelo. Ad esempio è preferibile utilizzare un unico trasformatore da 250 VA con collegati 5 faretti da 50 W piuttosto che utilizzare 5 trasformatori da 50 VA in parallelo ognuno con un faretto da 50 W.
- 4) Il simbolo  riportato sugli attuatori fa riferimento a motoriduttori per tapparelle.

# LUCI E AUTOMAZIONE TAPPARELLE



F411U2



F411/4



BMSW1003

Articolo	ATTUATORI PER CENTRALIZZAZIONI
○ F411U2	attuatore con 2 relé indipendenti - per carichi singoli e doppi: 10 A resistivi e 6 A lampade ad incandescenza, 500 W per motoriduttori, 2 A cosφ 0,5 per trasformatori ferromagnetici e 250 W per lampade fluorescenti - interblocco logico dei relé tramite configurazione - dotato di tecnologia "Zero crossing" - 2 moduli DIN
○ F411/4	attuatore con 4 relé indipendenti - per carichi singoli, doppi o misti: 2 A resistivi, 2 A lampade ad incandescenza, 500 W per motoriduttori, 2 A cosφ 0,5 per trasformatori ferro-magnetici e 70 W per lampade fluorescenti - interblocco logico dei relé tramite configurazione - 2 moduli DIN

Articolo	ATTUATORI PER CENTRALIZZAZIONI
○ BMSW1003	attuatore ON/OFF, 4 uscite indipendenti di carico massimo 16 A a 230 Va.c., connessione a morsetto e RJ45, grado di protezione IP20, alimentazione 100/240 Va.c. 50/60 Hz, pulsanti per il comando diretto del carico - funzione zero-crossing - 6 moduli DIN
○ BMSW1005	attuatore ON/OFF, tecnologia "Zero Crossing", 8 uscite indipendenti di carico massimo 16 A a 230 V a.c., connessione a morsetto, grado di protezione IP20, alimentazione 100/240 V a.c. 50/60 Hz, pulsanti per il comando diretto del carico - 10 moduli DIN

CARICHI PILOTABILI (250 Va.c. 50/60 Hz)							
Attuatori	Tipologia						
	Lampade ad incandescenza e alogene a risp. energetico	Lampade a LED	Lampade fluorescenti lineari <sup>1)</sup>	Lampade fluorescenti compatte	Trasformatori elettronici <sup>3)</sup>	Trasformatori ferromagnetici <sup>2) 3)</sup>	Motoriduttori per tapparelle <sup>4)</sup>
<b>F411U2</b>	10 A 1380 W	250 W Max 4 lampade	4 A 230 W	250 W Max 4 lampade	4 A 230 W	4 A cosφ 0,5 460 VA	2 A 460 W
<b>F411/4</b>	2 A 460 W	70 W Max 2 lampade	0,3 A 70 W	70 W Max 2 lampade	0,3 A 70 W	2 A cosφ 0,5 460 VA	2 A 460 W
<b>BMSW1003</b>	16 A 3680 W	2,1 A 500 VA	10 X (2 X 36 W) 4,3 A	1150 W 5 A	16 A 3680 W	16 A 3680 W	-
<b>BMSW1005</b>	16 A 3680 W	2,1 A 500 VA	4,3 A 10X2X36 W	5 A 1150 VA	16 A 3680 W	16 A 3680 W	-

**Note:**

1) Lampade fluorescenti rifasate, lampade a scarica.

2) È necessario tener conto del rendimento del trasformatore per calcolare la potenza effettiva del carico connesso all'attuatore. Ad esempio se si collega un dimmer ad un trasformatore ferromagnetico da 100 VA con rendimento di 0.8, la potenza effettiva del carico sarà di 125 VA.

3) Il trasformatore deve essere caricato alla sua potenza nominale e comunque mai al di sotto del 90% di tale potenza. È preferibile utilizzare un unico trasformatore piuttosto che più trasformatori in parallelo. Ad esempio è preferibile utilizzare un unico trasformatore da 250 VA con collegati 5 faretto da 50 W piuttosto che utilizzare 5 trasformatori da 50 VA in parallelo ognuno con un faretto da 50 W. 4) Il simbolo riportato sugli attuatori fa riferimento a motoriduttori per tapparelle.

# LUCI E AUTOMAZIONE TAPPARELLE



F413N



F429



F416U1



F418U2

## Articolo

### DIMMER PER CENTRALIZZAZIONI

○ BMD11002		dimmer 1/10V, tecnologia "Zero Crossing", 4 uscite di carico massimo 4,3 A a 230 V a.c., connessione a morsetto, grado di protezione IP20, alimentazione 100/240 V a.c. 50/60 Hz, pulsanti per il comando diretto del carico - 10 moduli DIN
○ F413N		dimmer con 1 uscita per alimentare lampade fluorescenti o sorgenti LED con ingresso 1÷10 V per carichi singoli fino a 2,5 A a 230 Va.c. - tipo di connessione a vite - alimentazione 27 Vd.c. - assorbimento 30 mA - max 10 ballast collegabili (morsetti 1-2) - provvisto di pulsante per il comando diretto del carico - esecuzione per fissaggio su profilato DIN 2 moduli
○ F429		dimmer DALI con 8 uscite indipendenti per il collegamento fino a 16 reattori DALI per ogni uscita - alimentazione 230 Va.c. 50/60 Hz; 110 - 240 Vd.c. - assorbimento 5 mA - provvisto di pulsante per il comando diretto del carico - esecuzione per fissaggio su profilato DIN - 6 moduli

## Articolo

### DIMMER MULTICARICO PER CENTRALIZZAZIONI

○ F416U1		dimmer Multicarico, 1 uscita di carico massimo 4,3 A a 230 Va.c., connessione a morsetto e RJ45, grado di protezione IP20, alimentazione 100/240 Va.c. 50/60 Hz, pulsante per il comando diretto del carico - 6 moduli DIN
○ F418U2		dimmer a due canali per la gestione di LED dimmerabili, lampade fluorescenti compatte CFL dimmerabili, alogene a risparmio energetico e trasformatori elettronici a 110-230V. Possibilità di parallelizzazione dei due canali per aumentare la potenza massima gestibile. Alimentazione 27 Vd.c., assorbimento 18 mA - esecuzione per fissaggio su profilato DIN - 4 moduli

## CARICHI PILOTABILI (230 Va.c. 50/60 HZ)

Attuatori	Tipologia						
	Lampade ad incandescenza e alogene a risp. energetico	Lampade a LED	Lampade fluorescenti lineari <sup>1)</sup>	Lampade fluorescenti compatte	Trasformatori elettronici <sup>3)</sup>	Trasformatori ferromagnetici <sup>2) 3)</sup>	Motoriduttori per tapparelle <sup>4)</sup>
<b>BMD11002</b>	Dimmer per ballast - 4 uscite da 4,3 A - 4x 1000VA@ 230 Vac - 4x500VA@ 230 Vac						
<b>F413N</b>	-	-	2 A 460 W <sup>5)</sup> Max 10 ballast tipo T5, T8, compatte o driver per LED	-	-	-	-
<b>F416U1</b>	4,3 A 40 - 1000 W	-	-	-	4,3 A 40 - 1000 W	4,3 A 40 - 1000 W	-
<b>F418U2</b>	2x300 W	2x300 VA	-	2x300 VA	2x300 VA	2x300 VA	-
<b>F429</b>	SCS/DALI interfaccia dimmer - 8 x16 ballast						

### Note:

- 1) Lampade fluorescenti rifasate, lampade a scarica. 2) È necessario tener conto del rendimento del trasformatore per calcolare la potenza effettiva del carico connesso all'attuatore. Ad esempio se si collega un dimmer ad un trasformatore ferromagnetico da 100 VA con rendimento di 0,8, la potenza effettiva del carico sarà di 125 VA.
- 3) Il trasformatore deve essere caricato alla sua potenza nominale e comunque mai al di sotto del 90% di tale potenza. E' preferibile utilizzare un unico trasformatore piuttosto che più trasformatori in parallelo. Ad esempio è preferibile utilizzare un unico trasformatore da 250 VA con collegati 5 faretto da 50 W piuttosto che utilizzare 5 trasformatori da 50 VA in parallelo ognuno con un faretto da 50 W. 4) Il simbolo riportato sugli attuatori fa riferimento a motoriduttori per tapparelle. 5) Compatibile solo con lampade previste di Ballast 1/10 V.

## TERMOREGOLAZIONE

**H4691**

**HS4693**

**3454**

Articolo

 **H4691**

### SONDA CON DISPLAY

dispositivo da incasso con display retroilluminato. Permette il controllo della temperatura di una singola zona, sia in presenza che in assenza di una centrale di termoregolazione. E' dotato di una sonda di temperatura e di un ingresso per il collegamento di una linea contatti (es. contatto finestra). Permette la gestione di diverse tipologie di impianto e la regolazione della velocità della ventola in caso di impiego di fan coils. Possibilità di funzionamento automatico (estate/inverno) con impianti compatibili. Collegamento a bus SCS - 2 moduli.

### SONDE

- HD4693**
- HC4693**
- HS4693**



sonda per il controllo della temperatura ambiente per impianti di riscaldamento e raffreddamento - campo di misurazione temperatura 3-40 °C - 2 moduli

### SONDA SENZA DISPLAY

 **3454**

sonda di temperatura in modulo basic con sensore cablato - da abbinare al sensore di temperatura art. 3457 e sonda Vantage art. 8051

### ACCESSORI

 **3457**

Sensore di temperatura da abbinare alla sonda art. 3454

## TERMOREGOLAZIONE - GESTIONE ENERGIA

**F430R8**

**F430R3V10**

**F430V10**

**3523**

Articolo

 **F430/2**

### ATTUATORI

attuatore con 2 relè indipendenti - per carichi singoli e doppi: 6 A resistivi, 2A valvole motorizzate e pompe - interblocco logico dei relè tramite configurazione - 2 moduli DIN

 **F430/4**

attuatore con 4 relè indipendenti - per carichi singoli, doppi o misti: 4 A resistivi, 1 A valvole motorizzate, pompe e fan-coil - interblocco logico dei relè tramite configurazione - 2 moduli DIN

 **F430R8**

attuatore con 8 relè indipendenti per il controllo di valvole on-off, valvole motorizzate (apri-chiudi e a tre punti), pompe e fan coils 2 e 4 tubi - 4A resistivi, 1A valvole motorizzate, pompe e fan coils - collegamento su bus SCS - 4 moduli DIN

 **F430R3V10**

attuatore con 3 relè indipendenti e 2 uscite 0-10 Volt per il controllo di fan coils 2 e 4 tubi con valvole proporzionali 0-10 Volt - 4A resistivi, 1A fan coils - collegamento su bus SCS, 4 moduli DIN

 **F430V10**

attuatore con 2 uscite 0-10 Volt per il controllo di valvole proporzionali 0-10 Volt - collegamento su bus SCS - 2 moduli DIN

### VISUALIZZAZIONE CONSUMI

 **F520**



dispositivo per la misura di energia elettrica su massimo 3 linee collegando 3 toroidi negli appositi ingressi. I dati rilevati ed elaborati sono visibili sul MyHOME\_Screen 3,5" e 10". Esecuzione per fissaggio su profilato DIN - 1 modulo. Il dispositivo ha in dotazione 1 toroide.

 **3523**

toroide supplementare per misuratore energia elettrica Art. F520 e per attuatore con sensore art. F522 per la misura della corrente differenziale. Lunghezza cavo 400 mm.

# GESTIONE ENERGIA





Articolo		<b>GESTIONE CONTROLLO CARICHI</b>
<input type="radio"/> F521		centrale per la gestione ed il controllo degli attuatori del Sistema controllo carichi per prevenire il rischio distacco del limitatore della società fornitrice dell'energia elettrica. La centrale gestisce fino a un massimo di 63 carichi, una potenza di contratto da 1,5 a 18 kW e tolleranza fino a +/- 20%. Integra un misuratore di energia elettrica per la lineacontrollata. Esecuzione per fissaggio su profilato DIN- 1 modulo. Il dispositivo ha in dotazione 1 toroide.
<input type="radio"/> F522		attuatore con sensore di corrente integrato per la misura dei consumi del carico controllato. 1 relè - 10 A per lampade ad incandescenza e 4 A per lampade fluorescenti o trasformatori ferromagnetici e 500 W per lampade a LED e fluorescenti compatte - Relè bistabile con zero crossing destinato alle funzioni di Automazione e/o Gestione controllo carichi. Esecuzione per fissaggio su profilato DIN - 1 modulo. Controllo della corrente differenziale collegando il toroide supplementare art. 3523.
<input type="radio"/> F523		attuatore 1 relè - per lampade ad incandescenza, 4 A per lampade fluorescenti o trasformatori ferromagnetici, e 500 W per lampade a LED e fluorescenti compatte - Relè bistabile con zero crossing destinato alle funzioni di Automazione e/o Gestione controllo carichi. Esecuzione per fissaggio su profilato IN - 1 modulo.

		<b>GESTIONE CONTROLLO CARICHI</b>
<input type="checkbox"/> HD4672N		attuatore con 1 relè - 10 A per lampade ad incandescenza 4 A per lampade fluorescenti o trasformatori ferromagnetici e 500 W per lampade a LED e fluorescenti compatte destinato alle funzioni di Automazione e/o Gestione controllo carichi. Pulsante per funzionamento forzato del carico - versione da incasso - 2 moduli
<input type="checkbox"/> HC4672N		
<input type="checkbox"/> HS4672N		

		<b>ACCESSORI</b>
<input type="radio"/> 3508BUS		morsetto estraibile per collegamento BUS - passo 3,81 mm
<input type="radio"/> 3508U2		morsetto estraibile 2 poli
<input type="radio"/> 3508U3		morsetto estraibile 3 poli

# DISPOSITIVI E ACCESSORI COMUNI





Articolo		<b>ALIMENTATORI</b>
<input type="radio"/> E46ADCN		alimentatore - ingresso 230 Va.c. uscita 27 Vd.c. SELV - corrente massima assorbita 450mA - esecuzione per fissaggio su profilato DIN per centralini da incasso o da parete - 8 moduli DIN
<input type="radio"/> E49		alimentatore compatto - ingresso 230 Va.c. - uscita 27 Vd.c. - corrente massima erogata 600 mA - 2 moduli DIN

		<b>ACCESSORI VARI</b>
<input type="radio"/> 3515		morsetto estraibile di ricambio

		<b>BUONO ASSISTENZA TECNICA</b>
<input type="radio"/> 3545		«Blocchetto» di 5 buoni per intervento di un tecnico CAT per assistenza impianti MyHOME, Videocitofonia, Telefonia, Segnalazione luminosa e TVCC

Articolo		<b>BUONI ESTENSIONE GARANZIA</b>
<input type="radio"/> MHBASIC5A		buono per l'estensione di garanzia fino a 5 anni per impinati Luci e Automazioni, Gestione energia, Diffusione sonora e impianti NUOVO, Videocitofonia e Controllo remoto
<input type="radio"/> MHPLUS5A		buono per l'estensione di garanzia come sopra applicabile anche agli impianti Termoregolazione, Antifurto e dispositivi touch screen MyHOME_screen 3,5
<input type="radio"/> MHFULL5A		buono per l'estensione di garanzia come sopra applicabile anche al dispositivi touch screen MyHOME_screen 10

		<b>CAVI DI COLLEGAMENTO</b>
<input type="radio"/> L4669		doppino inguainato costituito da 2 conduttori flessibili con guaina intrecciati e non schermati - isolamento 300/500 V - rispondente alle norme CEI 46-5 e CEI 20-20 - lunghezza matassa 100 metri
<input type="radio"/> L4669/500		come sopra - in matassa da 500 m
<input type="radio"/> L4669KM1		come sopra - lunghezza bobina da 1000 m (1)
<input type="radio"/> 336904		cavo specifico a 2 conduttori twistati. Interrabile in tubazioni, conforme alla normativa (CEI 20-13 e CEI 20-14). Consente di raggiungere le migliori prestazioni negli impianti video (maggiore distanza tra PE e PI rispetto all'utilizzo degli altri cavi). Matassa da 200 metri

Impianto	Cavo	
	L4669 L4669/500 L4669KM1	336904
Automazione	●	●(1)
Gestione Energia/Visual. Consumi	●	●(1)
Termoregolazione	●	●(1)
Videocitofonia	●	●

NOTA (1): per impianti con tratte di cavo interrato

# COPRITASTI

## COPRITASTI NON SERIGRAFATI A 2 FUNZIONI



HD4915 HD4915M2



HC4915 HC4915/2



HS4915 HS4915/2

## COPRITASTI NON SERIGRAFATI A 2 FUNZIONI



HD4911 HD4911M2



HC4911 HC4911M2



HS4911 HS4911M2

### COPRITASTI NON SERIGRAFATI - 1 FUNZIONE

	1 modulo	2 moduli
	Articolo	Articolo
<b>Axolute</b>		
□	HD4915	HD4915M2
■	HC4915	HC4915/2
■	HS4915	HS4915/2

### COPRITASTI NON SERIGRAFATI - 2 FUNZIONI

	1 modulo	2 moduli
	Articolo	Articolo
<b>Axolute</b>		
□	HD4911	HD4911M2
■	HC4911	HC4911/2
■	HS4911	HS4911/2

**NOTA:** i tasti di comando sono forniti a corredo con il dispositivo.

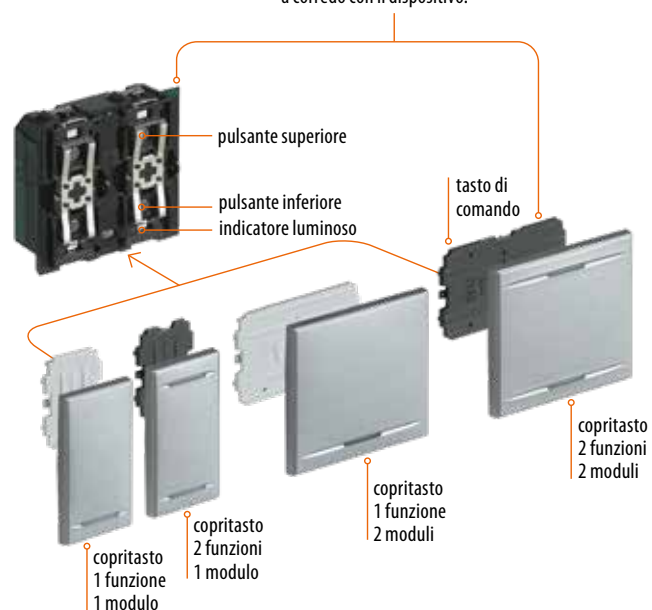

# COPRITASTI

## COPRITASTI SERIGRAFATI A 1 FUNZIONE



HD4915AA HC4915/2AA HS4915BA

## COPRITASTI SERIGRAFATI A 2 FUNZIONI



HD4911AF HD4911MAF HC4911BC

### COPRITASTI SERIGRAFATI CON SIMBOLOGIA 1 FUNZIONE

Descrizione	1 modulo		2 moduli	
	Articolo	Articolo	Articolo	Articolo
OFF	<input type="checkbox"/>	HD4915AA	HD4915M2AA	
	<input type="checkbox"/>	HC4915AA	HC4915/2AA	
	<input type="checkbox"/>	HS4915AA	HS4915/2AA	
ON	<input type="checkbox"/>	HD4915AB	HD4915M2AB	
	<input type="checkbox"/>	HC4915AB	HC4915/2AB	
	<input type="checkbox"/>	HS4915AB	HS4915/2AB	
GEN	<input type="checkbox"/>	HD4915AC	HD4915M2AC	
	<input type="checkbox"/>	HC4915AC	HC4915/2AC	
	<input type="checkbox"/>	HS4915AC	HS4915/2AC	
DIMMER	<input type="checkbox"/>	HD4915AD	HD4915M2AD	
	<input type="checkbox"/>	HC4915AD	HC4915/2AD	
	<input type="checkbox"/>	HS4915AD	HS4915/2AD	
STOP	<input type="checkbox"/>	HD4915AE	—	
	<input type="checkbox"/>	HC4915AE	—	
	<input type="checkbox"/>	HS4915AE	—	
LUCE	<input type="checkbox"/>	HD4915BA	HD4915M2BA	
	<input type="checkbox"/>	HC4915BA	HC4915/2BA	
	<input type="checkbox"/>	HS4915BA	HS4915/2BA	
LUCE SCALE	<input type="checkbox"/>	—	—	
	<input type="checkbox"/>	—	—	
	<input type="checkbox"/>	—	—	
LUCE LETTO	<input type="checkbox"/>	HD4915BL	HD4915M2BL	
	<input type="checkbox"/>	HC4915BL	HC4915M2BL	
	<input type="checkbox"/>	HS4915BL	HS4915M2BL	
CAMPANA	<input type="checkbox"/>	HD4915BB	HD4915M2BB	
	<input type="checkbox"/>	HC4915BB	HC4915/2BB	
	<input type="checkbox"/>	HS4915BB	HS4915/2BB	
ASPIRATORE	<input type="checkbox"/>	HD4915BC	HD4915M2BC	
	<input type="checkbox"/>	HC4915BC	HC4915/2BC	
	<input type="checkbox"/>	HS4915BC	HS4915/2BC	
CHIAVE	<input type="checkbox"/>	HD4915BD		
	<input type="checkbox"/>	HC4915BD		
	<input type="checkbox"/>	HS4915BD		
NON DISTURBARE	<input type="checkbox"/>	HD4915DD	HD4915M2DD	
	<input type="checkbox"/>	HC4915DD	HC4915M2DD	
	<input type="checkbox"/>	HS4915DD	HS4915M2DD	
CAMPANELLO	<input type="checkbox"/>	—	—	
	<input type="checkbox"/>	—	—	
	<input type="checkbox"/>	—	—	
RIORDINARE CAMERA	<input type="checkbox"/>	HD4915MR	—	
	<input type="checkbox"/>	HC4915MR	—	
	<input type="checkbox"/>	HS4915MR	—	

### COPRITASTI SERIGRAFATI CON SIMBOLOGIA 2 FUNZIONI



Descrizione	1 modulo		2 moduli	
	Articolo	Articolo	Articolo	Articolo
ON - OFF - GEN	<input type="checkbox"/>	HD4911AF	HD4911M2AF	
	<input type="checkbox"/>	HC4911AF	HC4911/2AF	
	<input type="checkbox"/>	HS4911AF	HS4911/2AF	
ON - OFF	<input type="checkbox"/>	HD4911AG	HD4911M2AG	
	<input type="checkbox"/>	HC4911AG	HC4911/2AG	
	<input type="checkbox"/>	HS4911AG	HS4911/2AG	
SU - GIÙ	<input type="checkbox"/>	HD4911AH	HD4911M2AH	
	<input type="checkbox"/>	HC4911AH	HC4911/2AH	
	<input type="checkbox"/>	HS4911AH	HS4911/2AH	
ON - OFF REGOLAZIONE	<input type="checkbox"/>	HD4911AI	HD4911M2AI	
	<input type="checkbox"/>	HC4911AI	HC4911/2AI	
	<input type="checkbox"/>	HS4911AI	HS4911/2AI	
LUCE	<input type="checkbox"/>	HD4911BA	HD4911M2BA	
	<input type="checkbox"/>	HC4911BA	HC4911/2BA	
	<input type="checkbox"/>	HS4911BA	HS4911/2BA	
ASPIRATORE	<input type="checkbox"/>	HD4911BC	HD4911M2BC	
	<input type="checkbox"/>	HC4911BC	HC4911/2BC	
	<input type="checkbox"/>	HS4911BC	HS4911/2BC	
CHIAVE DI SOL	<input type="checkbox"/>	HD4911BE	—	
	<input type="checkbox"/>	HC4911BE	—	
	<input type="checkbox"/>	HS4911BE	—	
+ in alto e - in basso	<input type="checkbox"/>	HD4911AD	—	
	<input type="checkbox"/>	HC4911AD	—	
	<input type="checkbox"/>	HS4911AD	—	

**NOTA (\*)**: copritasti utilizzabili anche con dispositivi Diffusione Sonora

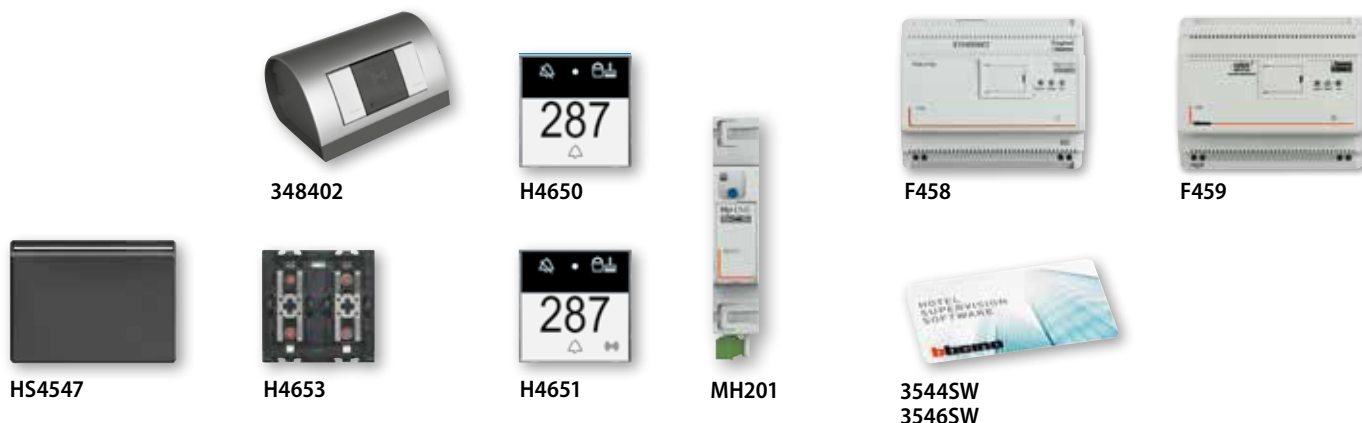

## OFFERTA HOTEL



In questa pagina sono raccolti i dispositivi a BUS dedicati alla realizzazione di soluzioni per il comfort e la termoregolazione negli hotel. L'offerta comprende molti altri apparecchi comuni ad altre applicazioni. Per ulteriori informazioni consultare la sezione Hotel Room Management.



Articolo	TASCHE PORTABADGE
○ H4649	 tasca portabadge per attivazione delle funzioni nella camera di albergo - fessura illuminata da lampada incorporata - collegamento a SCS-BUS - dimensioni: 2 moduli - da completare con mostrina nella estetica desiderata
○ H4648	 tasca portabadge per attivazione delle funzioni nella camera di albergo con riconoscimento tecnologia RFID - fessura illuminata da lampada incorporata - collegamento a SCS-BUS - dimensioni: 2 moduli - da completare con mostrina nella estetica desiderata

MOSTRINE PER TASCHE PORTABADGE	
<input type="checkbox"/> HD4547 <input type="checkbox"/> HC4547 <input type="checkbox"/> HS4547	 mostrina per tasca portabadge tradizionale o SCS - 2 moduli

Articolo	BADGE E PROGRAMMATORE DI BADGE
○ 3547	 badge in formato carta di credito (ISO 50x80 mm). Utilizza la tecnologia transponder Mifare classic ISO14443 tipo A. Da usare in abbinamento al programmatore badge 348402. Il badge può essere personalizzato ed è venduto in confezione da 5 Pezzi. Compatibile con lettore H4651 a partire dal lotto 14W40.
○ 348402	 programmatore di badge da tavolo da collegare al PC in reception.

INDICATORI COMANDI PER GESTIONE CAMERA	
○ H4650	 Indicatore NON DISTURBARE - RIORDINARE CAMERA e Pulsante suoneria - collegamento a SCS-BUS - dimensioni: 2 moduli
○ H4651	 Lettore di badge in tecnologia RFID + indicatore NON DISTURBARE RIORDINARE CAMERA e Pulsante suoneria - collegamento a SCS-BUS - dimensioni: 2 moduli
○ H4653	 Comando NON DISTURBARE - RIORDINARE CAMERA da completare con copritasti - collegamento a SCS-BUS - dimensioni: 2 moduli

Articolo	IP MODULO SCENARI
○ MH201	 gestisce scenari relativi alle camere dell'albergo - funziona come gateway per i software di Configurazione e Supervisione - è necessario installarne uno per ogni camera o zona - collegamento su SCS-BUS o rete ethernet - dimensioni: 1 modulo DIN

MODULO SCENARI	
○ F420	 dispositivo per la memorizzazione di 16 scenari per le applicazioni di Automazione, Diffusione sonora, Termoregolazione e Videocitofonia - 2 moduli DIN

IP SERVER	
○ F458	 IP SERVER da utilizzare nel caso di impianti con oltre 100 camere o zone (oltre 100 MH201 installati). Dimensioni: 6 moduli DIN

DRIVER MANAGER	
○ F459	 piattaforma di integrazione verso sistemi di altri produttori - 6 moduli DIN

Per verificare la fattibilità di integrazioni specifiche e per richiedere la licenza necessaria all'utilizzo del Driver manager contattare gli specialisti del «Servizio Integrazione Sistemi di BTicino al numero verde 800.837035».

SOFTWARE	
○ 3544SW	 licenza per il software per la supervisione dello stato delle stanze, per la relativa gestione di base e per la programmazione dei badge per Hotel fino a 20 stanze
○ 3546SW	licenza per il software come sopra - per Hotel con oltre 20 stanze

**NOTA:** per richiedere l'integrazione con PMS Fias Fidelio contattare la forza vendita di BTicino



## SISTEMA ANTIFURTO MyHOME\_Up

### I vantaggi dell'offerta



- Soluzione filare e mista filare/radio;
- Impiego delle tecnologie ip, gsm e pstn;
- Integrazione con:
  - telecamere tvcc ip con protocollo onvif;
  - il sistema domotico **MyHOME\_Up**.
- Prestazioni conformi al grado 2 della norma EN 50131;
- Controllo delle funzioni mediante due APP per Android e iOS:
  - **BTicino HOME Alarm**: APP per la gestione di TUTTE le funzioni dell'impianto tramite una interfaccia dedicata e molto intuitiva. Per controllo da remoto è necessario effettuare la registrazione gratuita al servizio DNS disponibile all'indirizzo [www.bticinodns.com](http://www.bticinodns.com).
  - **MyHOME\_Up**: applicativo per la gestione dell'impianto domotico **MyHOME\_Up**, che integra anche la gestione delle funzioni PIÙ COMUNI dell'impianto Antifurto con la possibilità di gestire anche scenari Smart. I due impianti, integrati tra loro via LAN, possono essere controllati anche in remoto con l'APP mediante connessione via Internet al Cloud BTicino.



ELIOT è il nome del programma BTicino dedicato agli oggetti connessi (Internet of things) che identifica tutti quei prodotti o sistemi che, grazie alla possibilità di connettersi ad internet, apportano valore aggiunto in termini di funzionalità, informazioni, interazioni con l'ambiente e utilizzo.

# CENTRALI E MODULI DI ESPANSIONE IMPIANTO FILARE



4200 4203  
4201 4204



4210  
4211



4295



4294







4234





4235



4237

Articolo	CENTRALI
4200	 scheda per la gestione fino a 16 ingressi/uscite con 8 partizioni. Comprensiva di interfaccia Ethernet e web-server. Certificata EN 50131 - Grado 3
4201	 scheda per la gestione fino a 48 ingressi/uscite con 12 partizioni. Comprensiva di interfaccia Ethernet e web-server. Certificata EN 50131 - Grado 3
4203	 scheda per la gestione fino a 128 ingressi/uscite con 20 partizioni. Comprensiva di interfaccia Ethernet e web-server. Certificata EN 50131 - Grado 3
4204	 scheda per la gestione fino a 16 ingressi/uscite con 8 partizioni. Certificata EN 50131 - Grado 2

## CONTENITORI PER MONTAGGIO CENTRALI E MODULI

4210	 contenitore metallico bianco dimensioni 255x295x85 mm (LxHxP) con apertura laterale e chiusura a chiave, munito di portafusibile e fusibile da 2 A e alimentatore switching da 1,7 A già cablati, ideale per centrale art. 4204 e art. 4200
4211	 contenitore metallico bianco dimensioni 325x400x90mm (LxHxP) con apertura laterale e chiusura a chiave, munito di portafusibile e fusibile da 2A e alimentatore switching da 3A già cablati, ideale per centrale art. 4201 e art. 4203

## STAZIONE DI ALIMENTAZIONE SUPERVISIONATA

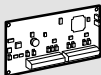
4295	 dispositivo che consente di rialimentare e replicare il BUS antifurto estendendolo su due rami aggiuntivi. L'alimentazione alle due nuove tratte è fornita tramite il dispositivo stesso, protetto da un fusibile termico autoripristinante da 1,5 A e collegato agli alimentatori presenti nei contenitori art. 4210 e art. 4211
------	---

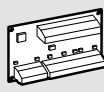
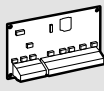
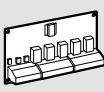
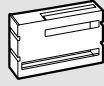
Articolo	MODULI DI ESPANSIONE
4230	 modulo di espansione per aggiungere alla centrale un massimo di 10 ingressi programmabili
4234	 modulo di espansione per aggiungere alla centrale un massimo di 5 ingressi/uscite programmabili, di cui un morsetto programmabile anche come ingresso 0-10 V ed un altro come uscita 0-10 V. Completo di 4 supporti per il montaggio
4235	 modulo di espansione relè per aggiungere alla centrale un massimo di 5 uscite relè programmabili da 1A. Completo di 4 supporti per il montaggio
4237	 contenitore plastico di protezione per inserimento schede di espansione

## ISOLATORE DI IMPIANTO

4294	 dispositivo che permette di separare il BUS antifurto in due tratte al fine di: <ul style="list-style-type: none"> <li>- Sezionare una parte dell'impianto, garantendo il perfetto funzionamento della porzione a monte del dispositivo anche in caso di guasto o sabotaggio della porzione a valle;</li> <li>- Rigenerare il segnale permettendo di estendere il BUS antifurto di ulteriori 500 metri. Possibile collegamento di più di un dispositivo in parallelo (massimo 20 con centrale 128 zone)</li> </ul>
------	---

# INSERITORI - CABLAGGIO A BUS



4215



4215M



LN4215



348200



348201



348202



348203



348204



348205



348206



4297

Articolo

## TASTIERA

4215

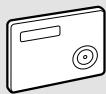

tastiera multifunzione con display LCD, tasti "soft-touch", lettore di prossimità per transponder art. 34820..., microfono ed altoparlante integrato per ascolto ambientale. Dotata di due terminali di ingresso/uscita programmabili per il collegamento di sensori. Può essere impiegata per la programmazione dei parametri della centrale. Completa di viti per montaggio in scatola art. 503 - Colore bianco.

4215M



tastiera multifunzione come sopra ma dotata di tasti meccanici.

Articolo

## LETTORE DI PROSSIMITÀ

LN4215



lettore di prossimità da interno con segnalazione acustico/luminosa per la gestione dell'inserimento / disinserimento dell'impianto antifurto o l'attivazione / disattivazione di Nr. 5 scenari programmati mediante l'avvicinamento dei transponder art. 34820.... Nel dispositivo è presente un LED multicolore che può mutare nei colori: rosso, verde, blu, giallo, bianco. Ad ognuno di questi colori può essere associato uno scenario programmabile a scelta - con tre mostrine di colore bianco, tech e antracite

## TRANSPONDER

348200



colore nero

348201



colore rosso

348202



colore verde

348203



colore blu

348204



colore arancio

348205



colore grigio

348206



colore giallo

## SOFTWARE PER SINTESI VOCALE

4297



sintesi vocale avanzata: estensione del software di programmazione con abilitazione delle funzioni di generazione automatica dei messaggi di sistema e registrazione di messaggi personalizzati

## SENSORI PER IMPIANTO FILARE



Articolo	RILEVATORI DA INTERNO	
4270		rilevatore digitale PIR con funzione Pet immunity - portata 12 m
4271		rilevatore a doppia tecnologia (PIR + MW) con funzione Pet immunity - portata 12 m
<input type="checkbox"/> HD4275 <input type="checkbox"/> HC4275 <input type="checkbox"/> HS4275		rilevatore a doppia tecnologia (PIR + MW) con funzione Pet immunity - portata 8 m - installazione ad incasso - 2 moduli

RILEVATORI DA ESTERNO		
4272		rilevatore di movimento a tenda a doppia tecnologia con funzione antimascheramento da esterno, con protezione antistrappo incorporata nel sensore (tecnologia con accelerometro) e completo di staffa di montaggio - portata 12 m
4274		rilevatore a tripla tecnologia con funzione antistrisciamento, Pet immunity e antimascheramento - portata 15 m

ACCESSORIO PER FISSAGGIO SENSORI		
4273		snodo orientabile per il fissaggio dei rilevatori da interno art. 4270 e art. 4271
4293		supporto orientabile per fissaggio rilevatore art. 4274



Articolo	CONTATTI MAGNETICI	
3510		sensori elettromagnetici a contatto NC e linea di protezione - esecuzione per installazione da incasso
3510M		sensore come sopra - esecuzione in ottone ad elevata resistenza meccanica per montaggio nei serramenti in materiale non ferromagnetico e con profilo a bassa sezione
3510PB		sensore come sopra - esecuzione in ottone ad elevata resistenza meccanica per montaggio in tutti i tipi di serramenti e nelle porte blindate.
3511		sensore come sopra - esecuzione per installazione a vista
3512		sensore come sopra - esecuzione in alluminio pressofuso per montaggio in porte basculanti o scorrevoli. Predisposto per installazione a pavimento
3513		sensore come sopra - esecuzione per installazione a vista per superfici metalliche



RILEVATORE A FUNE PER TAPPARELLE		
3514		rilevatore per la protezione delle tapparelle e di avvolgibili

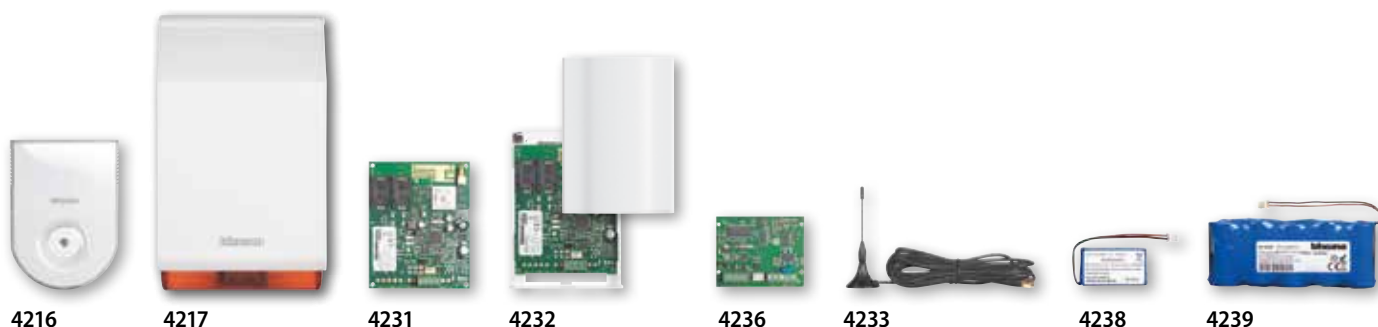

SENSORE DI ALLAGAMENTO		
3482		sonda di rilevazione acqua

# SIRENE E ACCESSORI PER L'INSTALLAZIONE E LA COMUNICAZIONE GSM/PSTN - CABLAGGIO A BUS

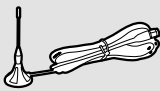

Articolo	<b>SIRENE FILARI</b>	
4216		sirena da interno per BUS con rilevatore di temperatura e funzione luce di emergenza LED a basso assorbimento. Integrabile con batteria art. 4238
4217		sirena da esterno completa di protezione metallica antisfondamento. Da completare con batteria tampone 6 Vd.c. 1,2 Ah non inclusa

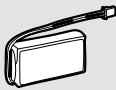
<b>COMUNICATORE TELEFONICO</b>		
4231		scheda comunicatore GSM/GPRS per BUS completa di 4 supporti plastici di montaggio. Certificato EN 50131 - Grado 3
4232		come sopra ma completo di contenitore plastico slim con antiapertura e protezione antistrappo
4236		modulo di comunicazione PSTN completo di 4 supporti per montaggio. Certificato EN 50131 - Grado 2
4233		kit antenna esterna con connettori e cavo di 3 m per comunicatori art. 4231 e art. 4232

Articolo	<b>BATTERIE PER SIRENE</b>	
4238		per sirena interna art. 4216. Opzionale per Interfaccia BUS/Radio art. 4280
4239		per sirena esterna radio art. 4287

<b>KIT IMPIANTO ANTIFURTO FILARE</b>	
KIT16ZIP	Kit per la realizzazione di un impianto antifurto composto da N°1 scheda di centrale art. 4200, N° 1 contenitore art. 4210, N° 1 tastiera multifunzione art. 4215 e N°1 sirena da esterno filare art. 4217
KIT48ZIP	Kit per la realizzazione di un impianto antifurto composto da N°1 scheda di centrale art. 4201, N° 1 contenitore art. 4211, N° 1 tastiera multifunzione art. 4215, N°1 sirena da esterno filare art. 4217, N°3 contatti magnetici art. 3510, N° 2 sensori di movimento filari art. 4270 e N° 1 sensore di movimento filare art. 4271

<b>GARANZIA PER LA MESSA IN SERVIZIO DELL'IMPIANTO ANTIFURTO</b>	
4290	Garanzia per la messa in servizio dell'impianto antifurto da parte di BTicino, con estensione della garanzia a 5 anni (sugli articoli del sistema antifurto) dalla data di chiusura lavori. L'intervento verrà realizzato dai Centri Assistenza Tecnica (CAT) BTicino o di personale specializzato incaricato da BTicino. L'intervento si effettuerà con le seguenti attività: verifica della corretta installazione, programmazione e configurazione dispositivi, supporto per il collaudo e la consegna al cliente finale dell'impianto antifurto. Non è compresa la configurazione dell'App "BTicino Home Alarm" sullo Smartphone del cliente.

# SENSORI E DISPOSITIVI PER ESPANSIONE RADIO



Articolo		<b>INTERFACCIA IMPIANTO FILARE/RADIO</b>
4280		interfaccia BUS/radio 868 MHz bidirezionale - gestione fino a 64 periferiche (sensori e sirene) - completo di contenitore. Alimentazione da BUS oppure con batteria art. 4238
4288		<b>TELECOMANDO RADIO</b> comando remoto radio 868 MHz bidirezionale, 7 funzioni programmabili, stato panico e conferma ottica/vibracall, batteria inclusa tipo CR2032 per una durata fino a 5 anni
4281		<b>RILEVATORE DA INTERNO</b> rilevatore di movimento PIR con funzione Pet immunity radio 868 MHz - a doppia ottica - portata 12 m - batteria inclusa al litio tipo CR123A per una durata fino a 4 anni
4282		<b>RILEVATORE DA ESTERNO</b> rilevatore di movimento a tenda radio 868MHz a doppia tecnologia con funzione antimascheramento da esterno con protezione antistrappo incorporato nel sensore (tecnologia con accelerometro) e completo di staffe di montaggio - batteria inclusa al litio 3,6 V 2700 mAh - portata 12 m

Articolo		<b>CONTATTI MAGNETICI</b>
4283		contatto magnetico radio 868 MHz dotato di 2 ingressi/zone supplementari programmabili separatamente - colore bianco - batteria inclusa al litio tipo CR123A per una durata fino a 4 anni
4284		come sopra - colore marrone
4285		micro contatto magnetico radio 868 MHz - colore bianco. Batteria litio tipo CR2032 inclusa per una durata fino a 3 anni
4286		come sopra - colore marrone
4287		<b>SIRENA RADIO</b> sirena da esterno radio 868 MHz autoalimentata completa di ricetrasmittitore e protezione metallica zincata antisfondamento. Da abbinare alla batteria art. 4239

# PLACCHE AXOLUTE AIR

## Installazione da incasso e cartongesso

TABELLA DI SCELTA













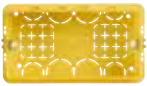















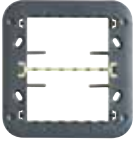





Scatole da incasso	 <b>503E</b> (108x74x53.5 mm)	 <b>503E</b> (108x74x53.5 mm)	 <b>504E</b> (133x74x53.5 mm)	 <b>506L</b> (183.5x90x53.5 mm)	 <b>506E</b> (108x118x51.5 mm)
Scatole per cartongesso	 <b>PB503N</b> (110x71x52 mm)	 <b>PB503N</b> (110x71x52 mm)	 <b>PB504N</b> (132.5x71x52 mm)	 <b>PB506N</b> (183x71x52 mm)	 <b>PB526N</b> (111x116x52 mm)
Supporti	 <b>H4703W</b> con viti	 <b>H4703W</b> * con viti	 <b>H4704W</b> con viti	 <b>H4706W</b> con viti	 <b>H4726W</b> con viti
N° moduli	 2 moduli	 3 moduli	 4 moduli	 6 moduli	 3 + 3 moduli
Placche AIR	 <b>HW4819...</b>	 <b>HW4803...</b>	 <b>HW4804...</b>	 <b>HW4806...</b>	 <b>HW4826...</b>

**Nota:** \* per utilizzo con 3 moduli asportare fondino con prefabbratura  
 - per l'installazione di MyHome screen 3,5 rivolgersi al funzionario commerciale BTicino.  
 - disponibili viti lunghe 50 mm art. 500/02A specifiche per AXOLUTE AIR

# PLACCHE AXOLUTE RETTANGOLARI ED ELLITTICHE

## Installazione da incasso, da parete e cartongesso

TABELLA DI SCELTA

Scatole da incasso	 <b>500</b> (Ø 60x44 mm)	 <b>502E</b> (70x70x50)	 <b>503E</b> (108x74x53.5 mm)	 <b>504E</b> (133x74x53.5 mm)	 <b>506L</b> (183.5x90x53.5 mm)	 <b>506E</b> (108x118x51.5 mm)
Scatole per cartongesso		 <b>PB502N</b> (Ø 71x50,5 mm)	 <b>PB503N</b> (110x71x52 mm)	 <b>PB504N</b> (132.5x71x52 mm)	 <b>PB506N</b> (183x71x52 mm)	 <b>PB526N</b> (111x116x52 mm)
Scatole da parete		 <b>502BI</b>	 <b>503BI</b>	 <b>504BI</b>		
Supporti	 <b>H4702IT</b> con graffette e guaina protettiva	 <b>H4702</b> con viti e guaina protettiva	 <b>H4703</b> con viti	 <b>H4704</b> con viti	 <b>H4706</b> con viti	 <b>H4726</b> con viti
N° moduli	 2 moduli	 3 moduli	 4 moduli	 6 moduli	 3 + 3 moduli	
Placche rettangolari	 <b>HA4802..</b>	 <b>HA4803..</b>	 <b>HA4804...</b>	 <b>HA4806...</b>	 <b>HA4826...</b>	
Placche ellittiche	 <b>HB4802...</b>	 <b>HB4803...</b>	 <b>HB4804...</b>	 <b>HB4806...</b>	 <b>HB4826...</b>	

**Nota:** completare il codice delle placche con sigla colore, come indicato nelle pagine seguenti. Gli apparecchi sono disponibili nei colori: bianco, tech, antracite.  
- disponibili viti lunghe 35 mm art. 500/00

# AXOLUTE AIR

## Finitura placche



### CODICI PLACCHE AXOLUTE AIR

- 2 moduli - **HW4819...**
- 3 moduli - **HW4803...**
- 4 moduli - **HW4804...**
- 6 moduli - **HW4806...**
- 3+3 moduli - **HW4826...**



Art. H4802KY

**Nota:** per la rimozione delle placche installate, si consiglia l'utilizzo dell'apposito accessorio con ventose codice art. H4802KY



### VALIGIA PLACCHE AIR.









È disponibile la nuova valigia AIR, con tutte le finiture AXOLUTE AIR e LIVINGLIGHT AIR.

Codice art. **AIRVAL17**

# AXOLUTE AIR

## Tabella per scelta codici placche

### Moduli

		2	3	4	6	3+3
<b>MONOCHROME</b>						
	Bianco Axolute	HW4819HD	HW4803HD	HW4804HD	HW4806HD	HW4826HDN
	Tech	HW4819HC	HW4803HC	HW4804HC	HW4806HC	HW4826HCN
	Antracite	HW4819HS	HW4803HS	HW4804HS	HW4806HS	HW4826HSN
<b>SOFT</b>						
	Bianco opaco	HW4819AW	HW4803AW	HW4804AW	HW4806AW	HW4826AWN
	Sabbia	HW4819SB	HW4803SB	HW4804SB	HW4806SB	HW4826SB
	Eclipse	HW4819XN	HW4803XN	HW4804XN	HW4806XN	HW4826XN
<b>BRUSHED</b>						
	Titanio spazzolato	HW4819TIS	HW4803TIS	HW4804TIS	HW4806TIS	HW4826TIS
	Cromo spazzolato	HW4819CRS	HW4803CRS	HW4804CRS	HW4806CRS	HW4826CRS

### Supporti

Supporti con viti	H4703W	H4703W	H4704W	H4706W	H4726W
-------------------	--------	--------	--------	--------	--------

## Placca bianco opaco -AW- verniciabile



PRIMA DI VERNICIARE LA PLACCA BIANCO OPACO - AW



DOPO LA VERNICIATURA DELLA PLACCA

### CONSIGLI PER L'UTILIZZO.

La placca BIANCO OPACO è anche verniciabile.

#### VERNICIATURA

Prima di verniciarla con le pitture per la casa, si consiglia una leggera carteggiatura/opacizzazione della superficie per una maggiore adesione. Si consiglia di utilizzare prodotti ricchi in resine (es. smalti ad acqua).

#### Note

- I dispositivi (tasti, prese ecc.) non vanno verniciati
- Verniciare la placca separatamente e montarla quando è asciutta

#### PULIZIA DELLA PLACCA

Si consiglia l'utilizzo di detersivi a base acquosa. È sconsigliato l'uso di alcool etilico o di altri solventi che possano danneggiare o ammorbidire la pittura.

# AXOLUTE

## Finitura placche rettangolari

MONOCHROME



Bianco AXOLUTE - HD



Tech - HC



Antracite - HS

ALLUMINIO



Alluminio spazzolato - XC



Antracite spazzolata - XS



Titanio spazzolato - NX

LACCATI



Bianco Limoges - BG

ANODIZZATI



Cromo - CR



Bronzo - BR



Argento - SAN

### CODICE PLACCA \*

2 moduli - HA4802...

3 moduli - HA4803...

4 moduli - HA4804...

6 moduli - HA4806...

3+3 moduli - HA4826...

\* Vedi pagina dedicata all'installazione di AXOLUTE per dettagli

Finitura placche rettangolari in materiali pregiati

LEGNI



Teak - LTK



Wenge - LWE

VETRI



Vetro nero notte - VNN



Vetro Kristall - VKA



Specchio acidato - VSA



Vetro bianco - VBB

NIGHTER AND WHICE



Nighter - VNB



Whice - VSW

PIETRE



Ardesia - RLV

























Marmo Carrara - RMC

**NOTA PER LE PLACCHE IN LEGNO E PIETRA:**  
 queste placche sono realizzate con materiali 100% naturali, si potrebbero pertanto verificare piccole differenze di tonalità o venatura tra una placca e l'altra. Le fotografie hanno quindi carattere indicativo.

# AXOLUTE

## Tabella per scelta codici placche rettangolari

### Moduli

		2	3	4	6	3+3
<b>MONOCHROME</b>						
	Bianco AXOLUTE	HA4802HD	HA4803HD	HA4804HD	HA4806HD	HA4826HD
	Tech	HA4802HC	HA4803HC	HA4804HC	HA4806HC	HA4826HC
	Antracite	HA4802HS	HA4803HS	HA4804HS	HA4806HS	HA4826HS
<b>ALUMINIO</b>						
	Alluminio spazzolato	HA4802XC	HA4803XC	HA4804XC	HA4806XC	HA4826XC
	Antracite spazzolata	HA4802XS	HA4803XS	HA4804XS	HA4806XS	HA4826XS
	Titanio spazzolato	HA4802NX	HA4803NX	HA4804NX	HA4806NX	HA4826NX
<b>LACCATI</b>						
	Bianco limoges	HA4802BG	HA4803BG	HA4804BG	HA4806BG	HA4826BG
<b>ANODIZZATI</b>						
	Cromo	HA4802CR	HA4803CR	HA4804CR	HA4806CR	HA4826CR
	Bronzo	HA4802BR	HA4803BR	HA4804BR	HA4806BR	HA4826BR
	Argento	HA4802SAN	HA4803SAN	HA4804SAN	HA4806SAN	HA4826SAN
<b>LEGNI</b>						
	Frassino	HA4802LFR	HA4803LFR	HA4804LFR	HA4806LFR	HA4826LFR
	Teak	HA4802LTK	HA4803LTK	HA4804LTK	HA4806LTK	HA4826LTK
	Wenge	HA4802LWE	HA4803LWE	HA4804LWE	HA4806LWE	HA4826LWE
<b>VETRI</b>						
	Vetro nero notte	HA4802VNN	HA4803VNN	HA4804VNN	HA4806VNN	HA4826VNN
	Vetro kristall	HA4802VKA	HA4803VKA	HA4804VKA	HA4806VKA	HA4826VKA
	Vetro kristall	HA4802VSA	HA4803VSA	HA4804VSA	HA4806VSA	HA4826VSA
	Vetro bianco	HA4802VBB	HA4803VBB	HA4804VBB	HA4806VBB	HA4826VBB
<b>NIGHTER AND WHICE</b>						
	Nighter	HA4802VNB	HA4803VNB	HA4804VNB	HA4806VNB	HA4826VNB
	Whice	HA4802VSW	HA4803VSW	HA4804VSW	HA4806VSW	HA4826VSW
<b>PIETRE</b>						
	Ardesia	HA4802RLV	HA4803RLV	HA4804RLV	HA4806RLV	HA4826RLV
	Marmo Carrara	HA4802RMC	HA4803RMC	HA4804RMC	HA4806RMC	HA4826RMC
<b>SWAROVSKY ELEMENTS</b>						
	Crystal	HA4802SWC	HA4803SWC	HA4804SWC	-	HA4826SWC
	Light Peach	HA4802SWL	HA4803SWL	HA4804SWL	-	HA4826SWL
<b>Supporti</b>						
	supporti con viti	H4702	H4703	H4704	H4706	H4726
	supporti luminosi con viti	HA4702X	HA4703X	HA4704X		

# AXOLUTE

## Finitura placche ellittiche

METALLIZZATI



Alluminio AXOLUTE - XC



Antracite AXOLUTE - XS

LIQUIDI



Bianco liquid - DB



Avorio liquid - DA

LUCENTI



Oro lucido - OR



Argento - SAN



Titanio chiaro - TC



Oro satinato - OSN

**CODICE PLACCA \***  
 2 moduli - **HB4802...**  
 3 moduli - **HB4803...**  
 4 moduli - **HB4804...**  
 6 moduli - **HB4806...**  
 3+3 moduli - **HB4826...**

\* Vedi pagina dedicata all'installazione di AXOLUTE per dettagli

BIANCHI



Bianco AXOLUTE - HD

Articolo

**VALIGIA PLACCHE**

**HVAL10**

valigia contenente tutta la gamma delle placche AXOLUTE disponibili a catalogo. Una placca per ogni finitura.

**NOTA:** placche ad esclusivo uso dimostrativo











**HVAL10**

# AXOLUTE

## Tabella per scelta codici placche ellittiche

### Moduli

		2	3	4	6	3+3
<b>METALLIZZATI</b>						
	Alluminio Axolute	HB4802XC	HB4803XC	HB4804XC	HB4806XC	HB4826XC
	Antracite Axolute	HB4802XS	HB4803XS	HB4804XS	HB4806XS	HB4826XS <sup>LIQUIDI</sup>
	Bianco liquid	HB4802DB	HB4803DB	HB4804DB	HB4806DB	HB4826DB
	Avorio liquid	HB4802DA	HB4803DA	HB4804DA	HB4806DA	HB4826DA
<b>LUCENTI</b>						
	Oro lucido	HB4802OR	HB4803OR	HB4804OR	HB4806OR	HB4826OR
	Argento	HB4802SAN	HB4803SAN	HB4804SAN	HB4806SAN	HB4826SAN
	Titanio chiaro	HB4802TC	HB4803TC	HB4804TC	HB4806TC	HB4826TC
	Oro satinato	HB4802OSN	HB4803OSN	HB4804OSN	HB4806OSN	HB4826OSN
<b>BIANCHI</b>						
	Bianco AXOLUTE	HB4802HD	HB4803HD	HB4804HD	HB4806HD	HB4826HD

### Supporti

Supporti con viti	H4702	H4703	H4704	H4706	H4726
Supporti luminosi con viti	HB4702X	HB4703X	HB4704X		

# AXOLUTE

## Placche speciali

### SWAROVSKI Elements

La luminosità dei cristalli Swarovski Elements e l'eleganza di AXOLUTE vestono il punto luce di uno stile unico e inconfondibile.

Due le varianti disponibili: Axolute Swarovski Crystal e Axolute Swarovski Light Peach.

	Crystal	Light Peach
2 moduli	HA4802SWC	HA4802SWL
3 moduli	HA4803SWC	HA4803SWL
4 moduli	HA4804SWC	HA4804SWL
3+3 moduli	HA4826SWC	HA4826SWL



AXOLUTE  
SWAROVSKI  
CRYSTAL

AXOLUTE SWAROVSKI  
LIGHT PEACH

### Personalizzazione su ordinazione

È possibile richiedere, come ordine speciale, alcune varianti estetiche delle placche AXOLUTE.

Le personalizzazioni possibili sono:

**Cornice interna delle placche:** può essere realizzata nello stesso colore dei meccanismi (bianco, tech o antracite), oppure oro lucido o oro satinato.

**Tampografia:** è possibile apporre loghi o simboli in uno o più colori

**Finitura placche:** possono essere richieste placche rettangolari con i colori e nelle essenze di legno delle placche ellittiche, e viceversa.



AXOLUTE cornici  
personalizzate

cornice nella stessa  
estetica degli  
apparecchi

### Finiture speciali del punto luce:

BTicino offre, per specifici progetti, finiture di pregio esclusive.

Per i dettagli sulle personalizzazioni e le combinazioni possibili, contattare il Funzionario Commerciale BTicino di zona.



AXOLUTE punto luce  
in esecuzione speciale  
titanio opaco

# DATI DIMENSIONALI

## Placche e supporti Axolute AIR

### PLACCHE AXOLUTE AIR

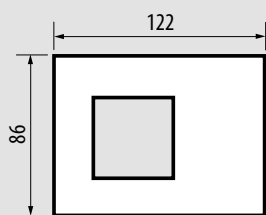

HW4819...

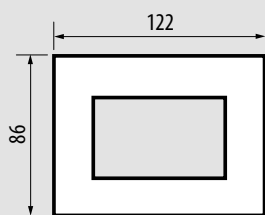

HW4803...

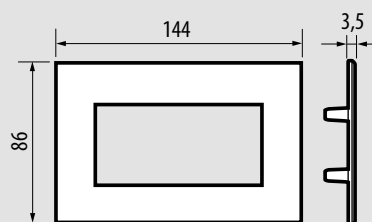

HW4804...

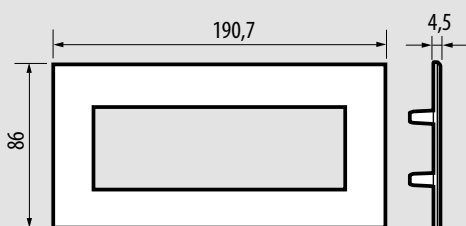

HW4806...

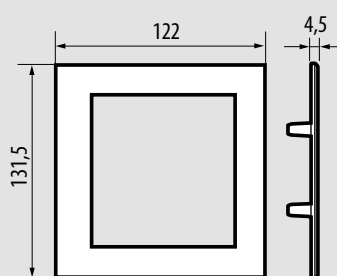

HW4826...

### SUPPORTI AXOLUTE AIR

#### 2 E 3 MODULI

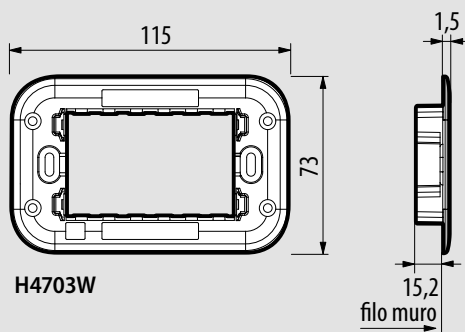

H4703W

#### 4 MODULI

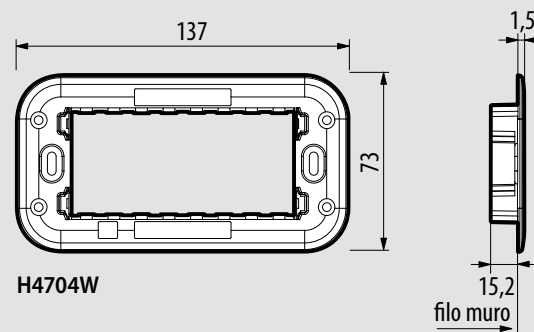

H4704W

#### 6 MODULI

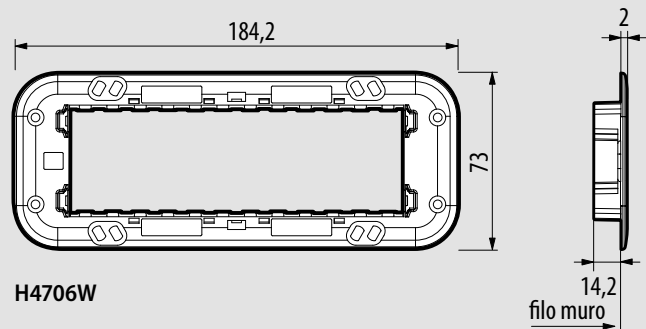

H4706W

#### 3+3 MODULI

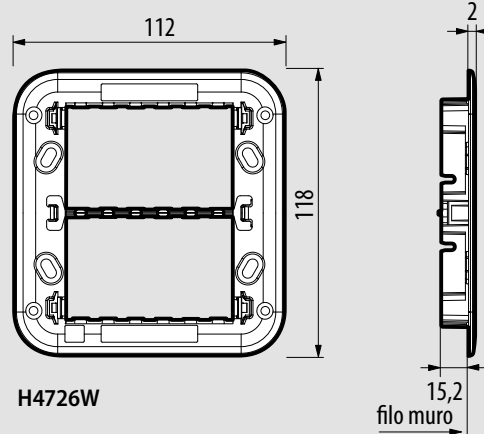

H4726W

# DATI DIMENSIONALI

## Placche Axolute rettangolari ed ellittiche

### PLACCHE AXOLUTE RETTANGOLARI

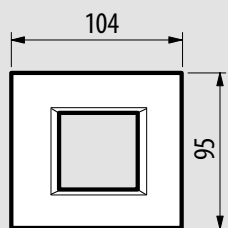

HA4802...

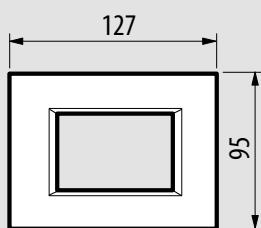

HA4803... - HC4657M3  
- HS4657M3

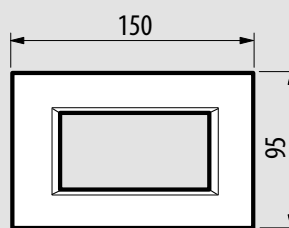

HA4804... - HC4657M4  
- HS4657M4

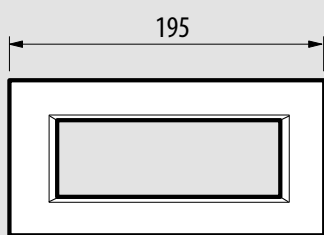

HA4806...

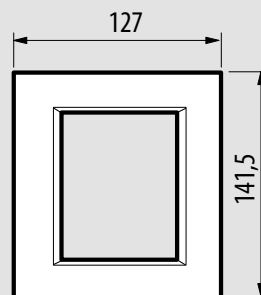
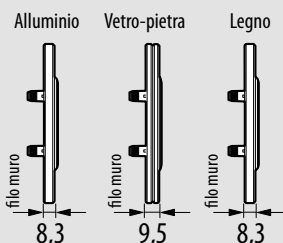

HA4826...

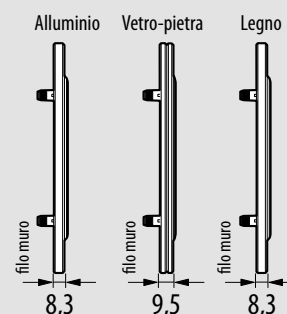

### PLACCHE AXOLUTE ELLITTICHE

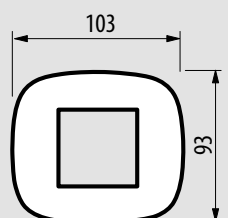

HB4802...

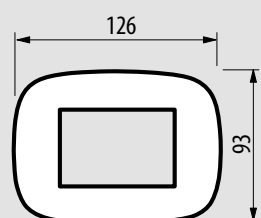

HB4803...

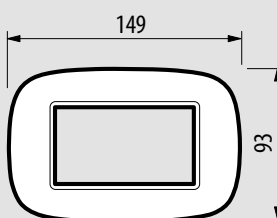

HB4804...

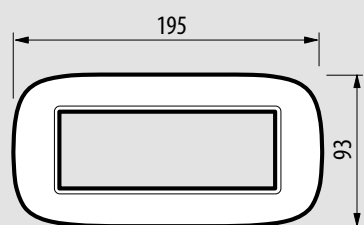

HB4806...

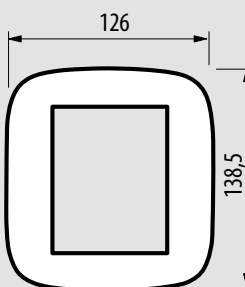
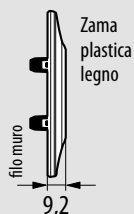

HB4826...

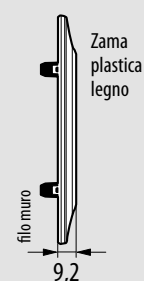

## DATI DIMENSIONALI

### Supporti Axolute

#### 2 MODULI

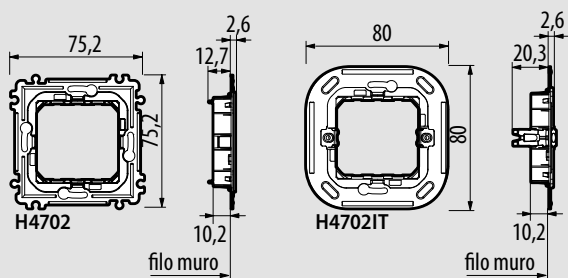

#### 3 MODULI

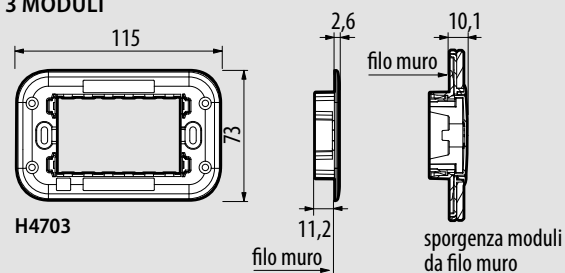

#### 4 MODULI

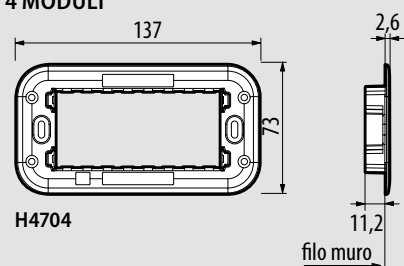

#### 6 MODULI

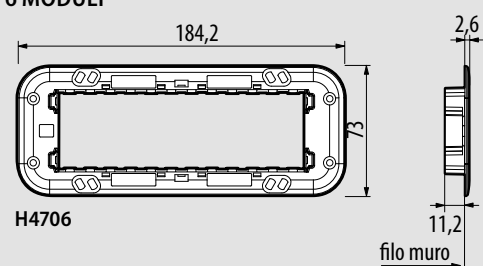

#### 3+3 MODULI

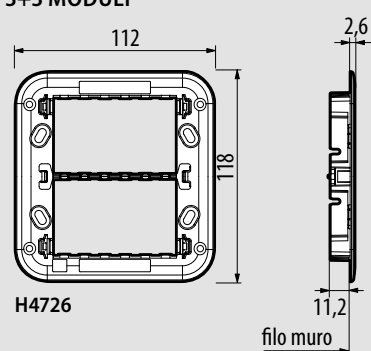

## DATI DIMENSIONALI

### Scatole, apparecchi modulari

#### APPARECCHI MODULARI

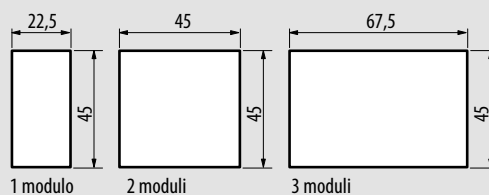

#### SCATOLE DA PARETE

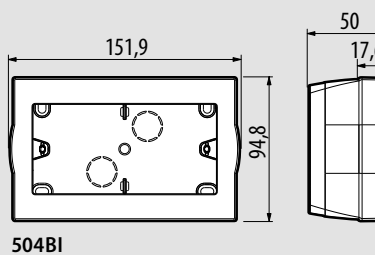
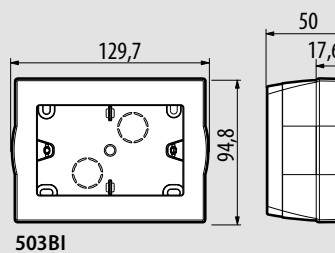
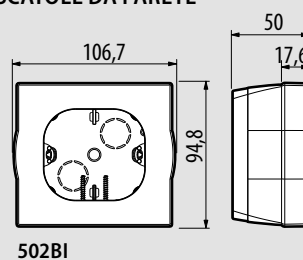

#### SMARTHER2

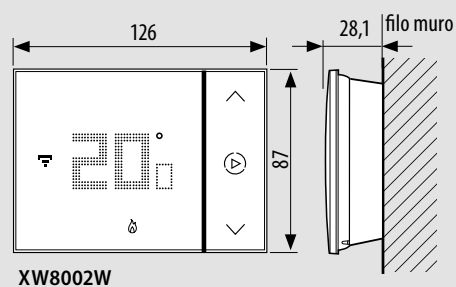
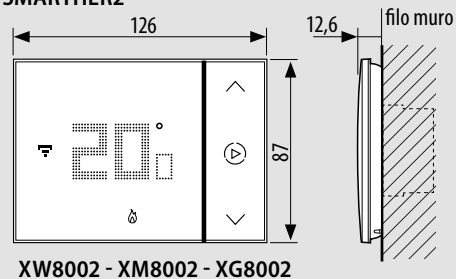

# DATI DIMENSIONALI E TABELLA PROFONDITÀ PRINCIPALI ARTICOLI MODULARI

## APPARECCHI MODULARI

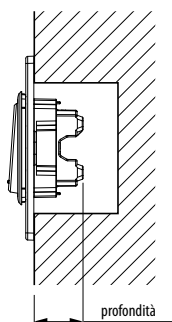
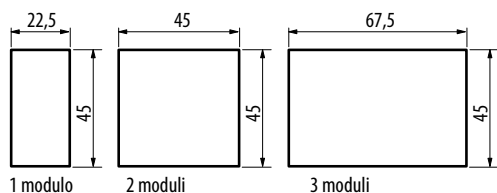

### PROFONDITÀ ALL'INTERNO DELLA SCATOLA

Sono indicate le profondità che gli apparecchi occupano all'interno delle scatole. Installazione mediante supporti e placche tradizionali. Valori non validi per AXOLUTE AIR.

Art.	Profondità	Art.	Profondità	Art.	Profondità	Art.	Profondità	Art.	Profondità
H4140R	32	HC/HD/HS4022C	30	HC/HD/HS4055	24	HC/HD/HS4202P	30	HC/HD/HS4407	34
H4140RW	34	HC/HD/HS4024	24,4	HC/HD/HS4055B	24	HC/HD/HS4202PT	30	HC/HS4407/127	34
H4140/16R	32	HC/HD/HS4027	33	HC/HD/HS4055P	24	HC/HD/HS4210D	26	HD4407V127	34
H4140/16RW	34	HC/HS 4027/2	33	HC/HS4055/2	24	HC/HD/HS4211D	23	HC/HD/HS4413	34
H4141R	32	HD4027M2	33	HC/HD/HS4055A	24	HC/HD/HS4213D	23	HC/HD/HS4416	34
H4141RW	34	HC/HD/HS4033	24	HD4055M2	24	HC/HS4258/11N	12	HC/HD/HS4425	34
H4142R	32	HC/HD/HS4034	34	HC/HD/HS4055M2A	24	HD4258C11N	12	HC/HS4425/127	34
H4180R	29	HC/HS 4034/2	31	HC/HD/HS4070	46	HC/HD/HS4262C6	36	HD4425V127	34
H4180RW	26	HD 4034M2	31	HC/HD/HS4113	29	HC/HD/HS4262C6S	35	HC/HD/HS4426	34
H4360	33	HC/HD/HS4036	31	HC/HD/HS4115	28	HC/HD/HS4268SC	12	HC/HD/HS4431	34
H4361	33	HC/HS 4036/2	31	HC/HD/HS4122	27	HC/HD/HS4268ST	13	HC/HD/HS4432	34
HC/HD/HS4362	46	HD4036M2	31	HC/HD/HS4122ET	26	HC/HD/HS4269F	12	HC/HS4432/127	34
H4371B/12	31	HC/HD/HS 4037	31	HC/HD/HS4124	27	HC/HD/HS4279C6	22,5	HD4432V127	34
H4371B/24	31	HC/HS4037/2	31	HC/HD/HS4125	26	HC/HD/HSHC4279C6A	22,5	HC/HD/HS4441	34
H4371B/230	31	HD 4037M2	31	HC/HD/HS4125S	26	HC/HD/HSHC4279C6S	22,5	HC/HD/HS4442	34
H4371R/12	31	HC/HS4038LA/12	31	HC/HD/HS4126	26	HC/HD/HS4280	20,85	HC/HD/HS4449	32
H4371R/24	31	HD4038LA12	31	HC/HD/HS4126S	26	HC/HD/HS4281	20,85	HC/HD/HS4451	31
H4371R/230	31	HC/HS4038LA/24	31	HC/HD/HS4127	26	HC/HD/HS4282	11,7	HC/HS4530/2	33,5
H4371T/12	31	HD4038LA24	31	HC/HD/HS4127S	26	HC/HD/HS4283	11,7	HD4530M2	33,5
H4371T/24	31	HC/HS4038LA/230	31	HC/HD/HS4128	26	HC/HD/HS4284	11,7	HC/HS4530/3	33,5
H4371T/230	31	HD4038LA230	31	HC/HD/HS4128S	26	HC/HD/HS4285	20,85	HD4530M3	33,5
H4371V/12	31	HC/HS4038R/12	31	HC/HD/HS4129S	26	HC/HD/HS4291	29	HC/HD/HS4536	27
H4371V/24	31	HD4038R12	31	HC/HD/HS4130	29,7	HC/HD/HS4294	20	HC/HD/HS4544	32
H4371V/230	31	HC/HS4038R/24	31	HC/HD/HS4131	29,7	HC/HS4301/6	35	HC/HD/HS4560	20
H4372RT/12	31	HD4038R24	31	HC/HD/HS4140	32	HD4301A6	35	HC/HD/HS 4563	20
H4372RT/24	31	HC/HS4038R/230	31	HC/HD/HS4140W	34	HC/HS4301/10	35	HC/HD/HS4565	43
H4372RT/230	31	HD4038R230	31	HC/HS4140/16	32	HD4301A10	35	HC/HD/HS4601	20
H4372RV/12	31	HC/HS4038V/12	31	HD4140A16	32	HC/HS4301/16	35	HC/HD/HS4606	20
H4372RV/24	31	HD4038V12	31	HC/HD/HS4140/16AF	31,7	HD4301A16	35	HC/HD/HS4608	20
H4372RV/230	31	HC/HS4038V/24	31	HC/HS4140/16W	34	HC/HS4305/6	35	HC/HD/HS4610	20
H4380N	30	HD4038V24	31	HD4140A16W	34	HD4305A6	35	HC/HD/HS4611	20
H4382/12	26	HC/HS4038V/230	31	HC/HD/HS4141	32	HC/HS4305/10	35	HC/HD/HS4612	20
H4382/24	26	HD4038V230	31	HC/HD/HS4141W	34	HD4305A10	35	HC/HS4612/12	20
H4382/230	26	HC/HD/HS4042	31	HC/HD/HS4142	32,5	HC/HS4305/16	35	HD4612V12	20
H4562	26	HC/HS4042/2	31	HC/HD/HS4150	29	HD4305A16	35	HC/HD/HS4613	20
H4570	67	HD4042M2	31	HC/HD/HS4151	19	HC/HD/HS4321	29	HC/HD/HS4618	20
H4651M2	20	HC/HD/HS4043	31	HC/HD/HS4152	17	HC/HS4330/12	19	HC/HD/HS4620	20
H4652/2	20	HC/HS4043/2	31	HC/HD/HS4153	24	HD4330V12	19	HC/HS4653/2	20
H4652/3	20	HD4043M2	31	HC/HS4164/12	27	HC/HS4330/24	19	HD4653M2	20
H4671/1	26	HC/HD/HS4044	31	HD4164T12	27	HD4330V24	19	HC/HS4653/3	20
H4671/2	26	HC/HD/HS4045	26,5	HC/HS4164/13	27	HC/HS4330/230	19	HD4653M3	20
H4678	34	HC/HD/HS4045V127	26,5	HD4164T13	27	HD4330V230	19	HC/HD/HS4657M3	20
H4684	23	HS4046/2	33,5	HC/HD/HS4165	30,6	HC/HS4332/230	32	HC/HD/HS4657M4	20
HC/HD/HS4001N	23	HS4046/3	33,5	HC/HD/HS4165S	30,6	HD4332V230	32	HC/HD/HS4672	26
HC/HD/HS4001M2N	23	HC/HD/HS4051	24	HC/HD/HS4166	30,6	HC/HS4351/12	34	HC/HD/HS4680	20
HC/HD/HS4002	30	HC/HS4051/2	24	HC/HD/HS4166S	30,6	HD4351V12	34	HC/HD/HS4693	20
HC/HD/HS4003N	23	HC/HD/HS4051A	24	HC/HD/HS4177	45	HC/HS4351/127	34		
HC/HD/HS4003M2N	23	HD4051M2	24	HC/HS4177/127	45	HD4351V127	34		
HC/HD/HS4003ES	32,5	HC/HD/HS4051M2A	24	HD4177V127	45	HC/HS4351/230	34		
HC/HD/HS4004	34	HC/HS4051/20	24	HC/HD/HS4178	41	HD4351V230	34		
HC/HS4004/2	32	HD4051M20	24	HC/HD/HS4180	29	HC/HS4355/12	34		
HD4004M2	32	HC/HD/HS4053	24	HC/HD/HS4180W	26	HD4355V12	34		
HC/HD/HS4005N	23	HC/HS4053/2	24	HC/HD/HS4183	33,5	HC/HS4356/12	34		
HC/HD/HS4005M2N	23	HC/HD/HS4053A	24	HC/HD/HS4185	26	HD4356V12	34		
HC/HD/HS4011S	33	HD4053M2	24	HC/HD/HS4185S	26	HC/HS4356/127	34		
HC/HD/HS4011SW	33	HC/HD/HS4053M2A	24	HC/HD/HS4188	26	HD4356V127	34		
HC/HD/HS4012	30	HC/HS4053/20	24	HC/HD/HS4188S	26	HC/HS4356/230	34		
HC/HD/HS4012C	30	HD4053M20	24	HC/HD/HS4189	28,3	HD4356V230	34		
HC/HD/HS4016	34	HC/HD/HS4054	24	HC/HD/HS4201D	18,5	HC/HD/HS4391	26		
HC/HD/HS4019	23	HC/HS4054/2	24	HC/HD/HS4202D	30	HC/HD/HS4401	33,5		
HC/HD/HS4022	30	HD4054M2	24	HC/HD/HS4202DC	30	HC/HD/HS4402	43		

Nota: la tabella non comprende tutti gli articoli Axolutea catalogo, ma è relativa ai principali apparecchi.

# NOTE

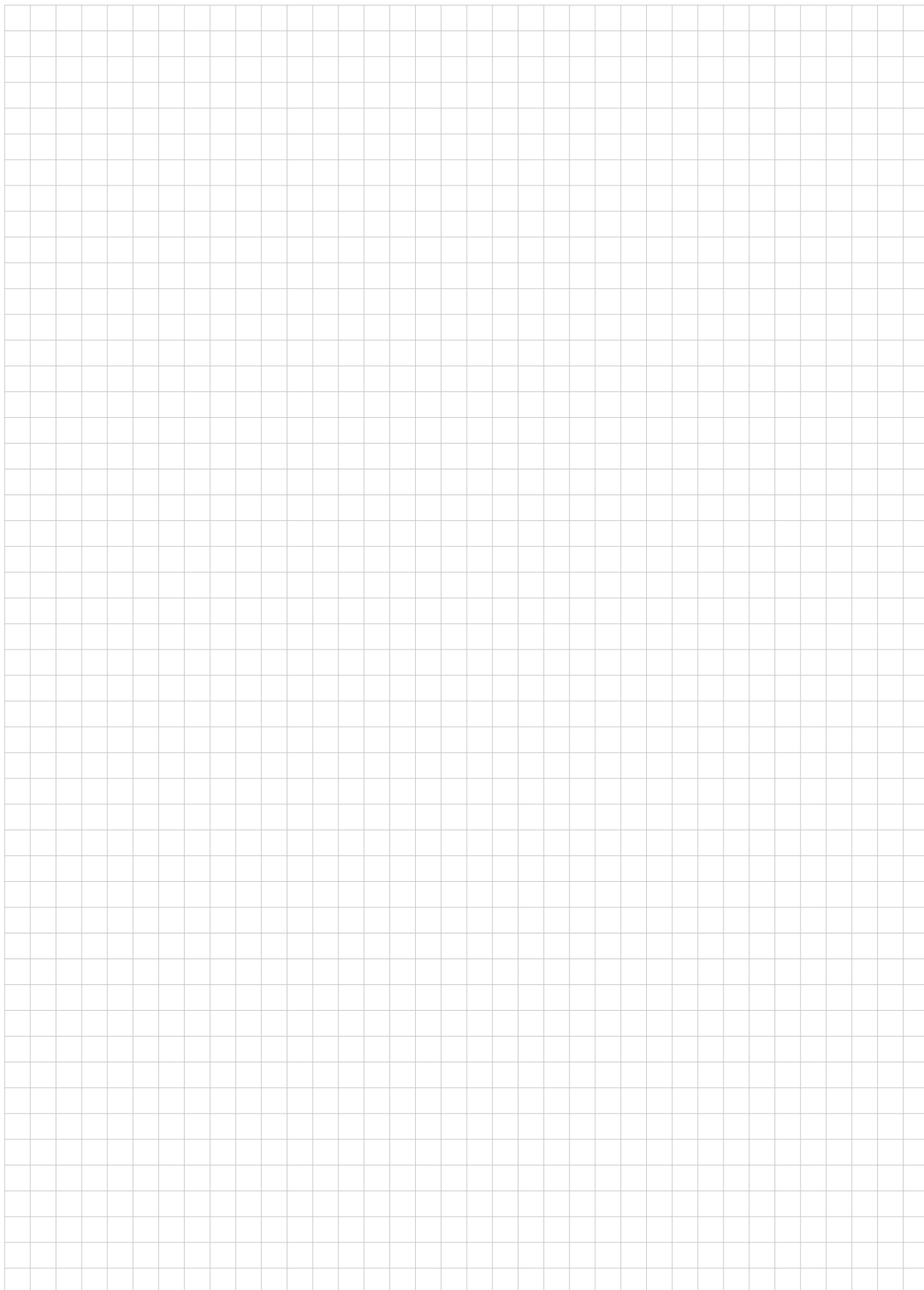

## NOTE

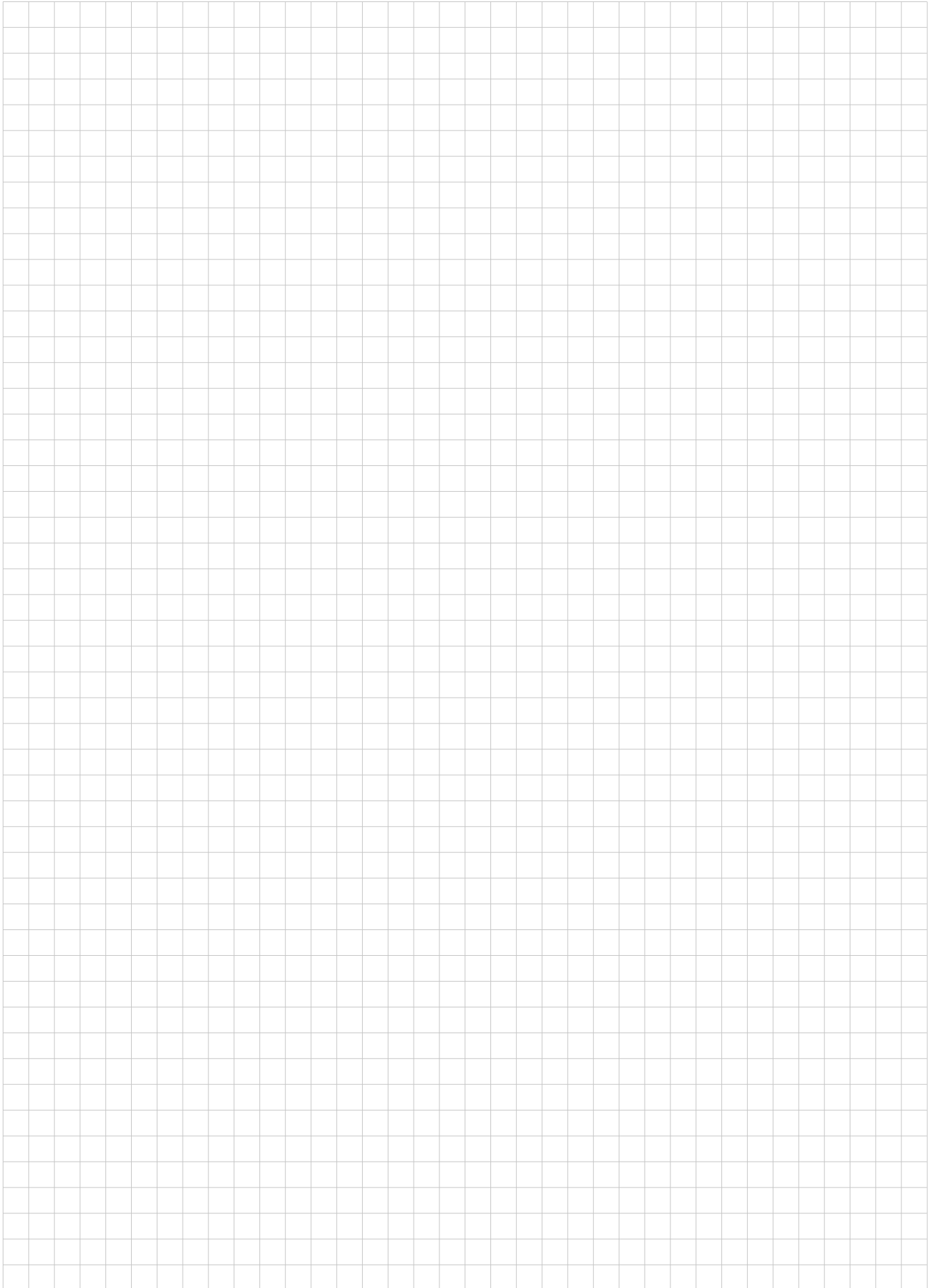

# NOTE

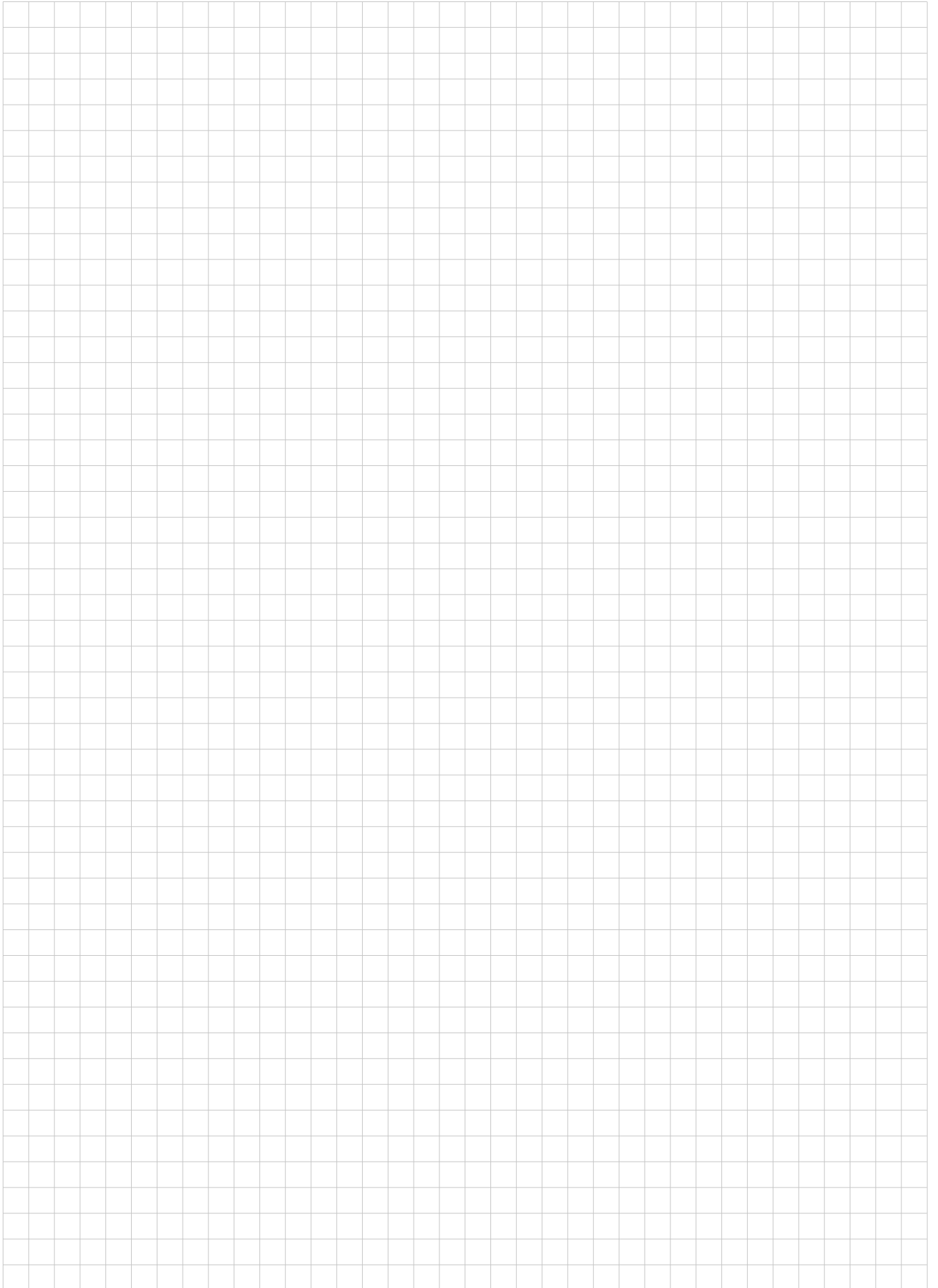



**BTicino SpA**  
Viale Borri, 231  
21100 Varese - Italy  
www.bticino.it



SERVIZIO CLIENTI

Assistenza tecnica Pre e Post vendita, informazioni commerciali, documentazione, assistenza navigazione portali e reclami.

Numero attivo dal lunedì al venerdì dalle ore 8.30 alle 18.30.  
Al di fuori di questi orari è possibile inviare richieste tramite i contatti del sito web.  
La richiesta sarà presa in carico e verrà dato riscontro il più presto possibile.

## ORGANIZZAZIONE DI VENDITA E CONSULENZA TECNICA

### AREA COMMERCIALE NORD OVEST

- Piemonte • Valle d'Aosta
- Liguria • Lombardia Ovest

UFFICIO REGIONALE  
10098 RIVOLI (TO)  
c/o PRISMA 88 - C.so Susa, 242  
Tel. 011/9502611  
Fax 011/9502666

UFFICIO REGIONALE  
20094 CORSICO (MI)  
Via Travaglia, 7  
Tel. 02/45874511  
Fax 02/45874515

### AREA COMMERCIALE NORD EST

- Veneto • Trentino Alto Adige
- Friuli Venezia Giulia
- Lombardia Est

UFFICIO REGIONALE  
36100 VICENZA (VI)  
c/o Palazzo PLATINUM  
Via Vecchia Ferriera, 5  
Tel. 0444/870811  
Fax 0444/870829

### AREA COMMERCIALE CENTRO

- Emilia Romagna • RSM
- Marche • Toscana • Lazio
- Abruzzo • Umbria • Molise

UFFICIO REGIONALE  
40069 ZOLA PREDOSA (BO)  
Via Nannetti, 5/A  
Tel. 051/6189911  
Fax 051/6189999

UFFICIO REGIONALE  
50136 FIRENZE  
Via Aretina, 265/267  
Tel. 055/6557219  
Fax 055/6557221

UFFICIO REGIONALE  
00153 ROMA  
Viale della Piramide Cestia, 1  
pal. C - 4° piano - int. 15/16  
Tel. 06/5783495  
Fax 06/5782117

UFFICIO REGIONALE  
60019 SENIGALLIA (AN)  
Via Corvi, 18  
Tel. 071/668248  
Fax 071/668192

### AREA COMMERCIALE SUD/ISOLE

- Campania • Basilicata
- Puglia • Calabria
- Sicilia • Sardegna

UFFICIO REGIONALE  
80059 S. MARIA LA BRUNA  
TORRE DEL GRECO (NA)  
Via dell'Industria, 22  
Tel. 081/8479500  
Fax 081/8479510

UFFICIO REGIONALE  
70026 MODUGNO (BA)  
Via Paradiso, 33/G  
Tel. 080/5352768  
Fax 080/5321890

UFFICIO REGIONALE  
95037 SAN GIOVANNI LA PUNTA (CT)  
Via Galileo Galilei, 18  
Tel. 095/7178883  
Fax 095/7179242

UFFICIO REGIONALE  
09121 CAGLIARI  
c/o centro Commerciale I MULINI  
Piano Primo int. 1  
Località Su Planu  
Tel. 070/541356  
Fax 070/541146